

Duravit AG
Werderstr. 36
78132 Hornberg
Germany
Phone +49 7833 70 0
Fax +49 7833 70 289
info@duravit.com
www.duravit.com

Leben im Bad
Living bathrooms



www.sensowash.com

Duravit Showrooms: Hornberg and Meißen (Germany), Paris (France), New York (USA), Cairo (Egypt), Bizerte (Tunisia) and Shanghai (China). More Infos? www.duravit.com/showrooms

Australia

Duravit Bathrooms Australia Pty Ltd
U3 19-21 Bourke Road
Alexandria 2015 · Sydney NSW
Phone +61 2 8070 1889
Fax +61 2 8070 1898
info@au.duravit.com
www.duravit.com/au

Austria

Duravit Austria GmbH
Industriezentrum NÖ-Süd
Straße 2a/M38
2355 Wiener Neudorf
Phone +43 2236 677 033 0
Fax +43 2236 677 033 10
info@at.duravit.com · www.duravit.at

Belgium/Luxembourg

Duravit BeLux sprl/bvba
Brusselsesteenweg 288
B-3090 Overijse
Phone +32 2 6560510
Fax +32 2 6560515
info@be.duravit.com · www.duravit.be

Canada

Duravit USA, Inc.
2205 Northmont Parkway
Suite 200 · Duluth, GA 30096
Phone +1 770 9313575
Fax +1 770 9318454
info@us.duravit.com · www.duravit.us

China

Duravit Shanghai Branch Company
10/F Jiushi Tower
28 Zhong Shan Road South
Shanghai 200010, China
Phone +86 21 6330 9922
Fax +86 21 6330 4808
info@cn.duravit.com · www.duravit.cn

Duravit Beijing Branch Company

711 Nexus Center, 7/F
19 A East 3rd Ring Road North
Beijing 100020, China
Phone +86 10 5967 0101
Fax +86 10 5967 0101-100
info@cn.duravit.com · www.duravit.cn

Czech Republic/Slovakia

Duravit CZ
Přímětická 52 · 669 01 Znojmo
Phone +420 515 220 155
Fax +420 515 220 154
info@cz.duravit.com · www.duravit.com

Denmark

Duravit Danmark A/S
Jegstrupvej 6 · 8361 Hasselager
Phone +45 8626 6000
Fax +45 8626 6001
info@dk.duravit.com · www.duravit.dk

Egypt

Duravit Egypt
Duravit Building
Elmosheer Ahmed Ismail St.
Sheraton Heliopolis, Piece No.9,
Square 1160, Cairo 11361
Phone +2 02 26968700
Fax +2 02 22681298v
duravit.egypt@eg.duravit.com
www.duravit.com.eg

France

Duravit S.A.
C.S. 30010
67241 Bischwiller Cedex
N° Indigo +33 820 820 414
Fax +33 388 906 101
info@fr.duravit.com · www.duravit.fr

Hongkong

Duravit Asia Limited
Unit 3408B, 34/F, AIA Tower
183 Electric Road
North Point · Hong Kong
Phone +852 2219 8780
Fax +852 2219 8893
info@hk.duravit.com · www.duravit.com

Hungary

Duravit AG
Magyarországi Képviselet,
Panoráma u. 30 · 2083 Solymár
Phone +36 26 564465
Fax +36 26 564466
info@hu.duravit.com · www.duravit.com

India

Duravit India Private Ltd.
61, Titanium
Near Prahladnagar AUDA Garden
Off 100 feet Road · Prahladnagar
Ahmedabad 380051
Gujarat, India
Phone +91 79 6611 2300
Fax +91 79 6611 2316
info@in.duravit.com · www.duravit.in

Italy

Duravit Italia S.r.l.
Via Faentina 207 F
48124 Ravenna (RA)
Phone +39 0544 509711
Fax +39 0544 501694
info@it.duravit.com · www.duravit.it

Japan

Duravit Japan Co., Ltd.
3F Fukiya Bldg. 1-20 Kakudacho
Kita-ku Osaka, 530 0017 Japan
Phone +81 6 6130 8611
Fax +81 6 6130 8053
info@jp.duravit.com · www.duravit.com

Latin America

Duravit América Latina
Avda. del Libertador N°15.082, 1° piso
B1641ANH Acassuso · Buenos Aires
Phone +54 11 47434343
Fax +54 11 47434455
info@ar.duravit.com · www.duravit.com

Middle East

Duravit Middle East S.A.L.
Off Shore
Elias Hraoui Avenue · Nohra Building
Fum El Shebbak · Second Floor
Beirut · Lebanon · PO Box 13-6055
Chouran · Beirut 1102-2090
Phone +961 1 2834-29 / -30
Fax +961 1 283431
info@lb.duravit.com · www.duravit.com

Netherlands

Duravit Nederland B.V.
Ruwekampweg 2
5222 AT 's-Hertogenbosch
Phone +31 73 6131970
Fax +31 73 6100983
info@nl.duravit.com · www.duravit.nl

Norway

Duravit Norge
Bøvågen 53
5937 Bøvågen
Phone +47 815 33 600
Fax +47 815 33 601
info@no.duravit.com · www.duravit.com

Poland

Duravit Polska Sp. z o. o.
Al. Krakowska 36 B
05-090 Warszawa/Raszyn
Phone +48 22 716 19 24
Fax +48 22 716 19 25
info@pl.duravit.com · www.duravit.pl

Portugal

Duravit Portugal
Rua Antoine de Saint-Exupéry
Alapraia · 2765-043 Estoril
Phone +351 21 466 7110
Fax +351 21 466 7119
duravit@jrb.pt · www.duravit.com

Russia

Duravit CIS
Repr. Office Moscow
Proezd Serebryakova, 6
Moscow 129343
Phone +7 495 782 12 66
Fax +7 495 782 12 67
info@ru.duravit.com · www.duravit.com

Singapore

Duravit Asia Limited
R0, 7, Temasek Boulevard,
Suntec Tower One, #06-03
Singapore 038987
Phone +65 6238 6353
Fax +65 6238 6359
info@sg.duravit.com · www.duravit.com

Saudi Arabia

Duravit Saudi Arabia LLC
Al Hamra district · Aarafat street
Shahwan commercial center
3rd floor - Office number 4
P.O.Box 9135, 21413 Jeddah
Phone/Fax +966 2 66 580 54
+966 2 66 176 94/+966 2 66 410 38
info@sa.duravit.com · www.duravit.com

South Africa

Duravit South Africa (Pty) Ltd
Block B · Wierda Mews
41 Wierda Road West
Wierda Valley · Sandton
Johannesburg · PO Box 833
Strathavon · 2031
Phone +27 (0) 11 722 9060
Fax +27 (0) 11 783 9320
info@za.duravit.com
www.duravit.co.za

Spain

Duravit España S.L.U
Poligono Industrial Sector Z
c/de la Logística, 18
08150 Parets del Vallès (Barcelona)
Phone +34 902 387 700
Fax +34 902 387 711
info@es.duravit.com · www.duravit.es

Sweden

Duravit Sweden AB
Svangatan 2 B 416 68 Göteborg
Phone +46 31 3375650
Fax +46 31 215140
info@se.duravit.com · www.duravit.com

Switzerland

Duravit Schweiz AG
Bahnweg 4 · 5504 Othmarsingen
Phone +41 62 887 25 50
Fax +41 62 887 25 51
info@ch.duravit.com · www.duravit.ch

Tunisia

Duravit Tunisia S.A.
Boulevard de l'Environnement
Zarzouna 7021 - Bizerte
Phone +216 72 592 359 / 72 590 293
Fax +216 72 590 236
info@tn.duravit.com · www.duravit.com.tn

Turkey

Duravit Yapı Ürünleri
Organize Deri San. Böl.
10. Yol I-4 Parsel
34956 Tuzla/Istanbul
Phone +90 216 4585151
Fax +90 216 4585195
info@tr.duravit.com · www.duravit.com.tr

Ukraine

Duravit Ukraine
Repr. Office Kyiv
Liniyna Str. 17
03 038 Kyiv
Phone +38 044 259 99 39
Fax +38 044 259 99 49
info@ua.duravit.com · www.duravit.com

United Arab Emirates

Duravit Middle East - UAE Branch
Terminal 2 - DAFZA
(Dubai Airport Free Zone Authority)
P.O Box 293622 - Dubai
6EA118 (Phase 6, East Wing, Block
A, First Floor, # 118)
Phone +971 4 7017 117
Fax +971 4 7017 121
info@ae.duravit.com · www.duravit.com

United Kingdom

Duravit UK Limited
Unit 7, Stratus Park
Brudenell Drive
Brinklow, Milton Keynes
MK10 0DE
Phone +44 845 500 7787
Fax +44 845 500 7786
info@uk.duravit.com
www.duravit.co.uk

USA

Duravit USA, Inc.
2205 Northmont Parkway
Suite 200 · Duluth, GA 30096
Phone +1 770 9313575
Fax +1 770 9318454
info@us.duravit.com · www.duravit.us

sensowash®



SENSOWASH® - NAZWA WYRAŻA WSZYSTKO. PONIEWAŻ SENSOWASH® ŁĄCZY MYCIE Z UCZUCIEM. SENSOWASH® OZNACZA NAJBARDZIEJ NATURALNY SPOSÓB UTRZYMANIA HIGIENY – MYCIE PRZY UŻYCIU WODY. DELIKATNIE. BEZPIECZNIE. NIEZWYKLE WYGODNIE. SENSOWASH® - TO MAŁE PRZYJEMNOŚCI STWORZONE Z MYŚLĄ O UŻYTKOWNIKACH.

SENSOWASH® – THE NAME SAYS IT ALL. BECAUSE SENSOWASH® COMBINES CLEANING WITH FEELING. SENSOWASH® OFFERS THE MOST NATURAL FORM OF HYGIENE POSSIBLE – CLEANING WITH WATER. CAREFUL. SAFE. AND UNBELIEVABLY PLEASANT. SENSOWASH® – SMALL, FEEL-GOOD UNITS THAT YOU CAN ENJOY ALL TO YOURSELF.



SensoWash®. Nowy wymiar designu, komfortu i czystości. Nie ma nic bardziej dokładnego, higienicznego, naturalnego i odświeżającego jak mycie wodą. Również po skorzystaniu z toalety: nic więc dziwnego, że deska sedesowa z funkcją mycia - stanowiąca połączenie toalety z bidetem - zyskuje na całym świecie coraz większą rzeszę wielbicieli. Tym lepiej, że projektanci i eksperci od produktów wellness z firmy Duravit zajęli się tym aspektem. W efekcie powstał produkt o niezwykłych walorach użytkowych i wizualnych - SensoWash®.

SensoWash® to nowa seria desek z funkcją mycia. Seria wychodzi naprzeciw współczesnym potrzebom. Potrzebie utrzymania higienicznej czystości. Wysokiego komfortu obsługi. Ładnej i trwałej aranżacji. Oraz zapewnienia indywidualności: SensoWash® Duravit oferuje komfort w dwóch różnych klasach - SensoWash® D-Code oraz SensoWash® Starck. Obie klasy są pod względem wzornictwa idealnie dostosowane do odpowiednich serii Duravit. SensoWash® zaspokaja nie tylko potrzeby higieniczne. SensoWash® poprawia jakość życia, ale także wyznacza współczesny, prosty i długofalowy trend dotyczący stylu życia - po prostu nowy wymiar designu, komfortu i czystości.

SensoWash®. A new sense for design, comfort and purity. Nothing is as thorough, as hygienic, as natural and as refreshing as cleaning with water. Also after using the toilet: so it's not surprising that the shower-toilet - a symbiosis of toilet and bidet - is becoming more and more popular all over the world. Duravit has now applied its design and wellness expertise to this area. The result is as functionally impressive as it is visually exciting: SensoWash®.

SensoWash® stands for a new range of shower-toilet seats that was designed specifically to meet the needs of today's users. The need for hygienic personal care. For user friendliness. For good, sustainable design. And for personalization: Duravit offers SensoWash® in two different comfort segments - SensoWash® D-Code and SensoWash® Starck - with designs that are carefully tuned to the relevant Duravit ranges. SensoWash® offers more than just toilet hygiene. SensoWash® offers greater quality of life and defines a contemporary, uncomplicated and sustainable lifestyle - a new sense for design, comfort and purity.

	sensoWASH® <small>DESIGN BY STARCK</small>	sensoWASH® <small>D-CODE</small>
SERIE STARCK 2	●	
SERIE STARCK 3	●	
SERIE DARLING NEW	●	
SERIE D-CODE		●



ZASADNICZO DOBRY DESIGN TO PROSTA RZECZ. KLAROWNE I OSZCZĘDNE KSZTAŁTY. MIĘKKIE I JEDNOCZEŚNIE WYRAŹNE KONTURY. WSZYSTKO PODYKTOWANE BEZKOMPROMISOWĄ FUNKCJONALNOŚCIĄ. O TYM WSZYSTKIM POMYŚLAŁ PHILIPPE STARCK TWORZĄC SENSOWASH®.

IN PRINCIPLE, GOOD DESIGN IS ACTUALLY QUITE SIMPLE. CLEAR, UNADORNED FORMS. SOFT BUT DISTINCTIVE VERVE. ALL IN THE INTEREST OF UNCOMPROMISING FUNCTIONALITY. JUST WHAT PHILIPPE STARCK HAS DONE WITH SENSOWASH® STARCK.



Starck by Jean-Baptiste Mondino



DURAVIT
DESIGN BY STARCK



SensoWash® Starck. Czyste, przyjemne uczucie w najlepszym designie. Dla Philippe Starcka łazienka nie kryje żadnych tajemnic. Stworzył on dla firmy Duravit legendarne produkty i na dobre zapisał się w historii designu. Jego kolejnym projektem jest całkowicie nowa deska sedesowa z funkcją mycia gwarantująca komfort użytkowania – SensoWash® Starck. Elegancka i niezwykle smukła forma dostosowana do współczesnych wymagań. To się czuje: obok oczywistych walorów wizualnych SensoWash® Starck zapewnia maksimum komfortu - wygodne, podgrzewane siedzisko oraz sterowanie za pomocą bezprzewodowego, obsługiwanego intuicyjnie pilota. Same funkcje – od delikatnego mycia po suszenie przyjemnym strumieniem powietrza – ułatwiają utrzymanie higieny i wiążą się z prostą obsługą. Każda wizyta w toalecie gwarantuje uczucie świeżości i czystości. Nie ma w tym przesady: kto raz skorzystał z SensoWash® Starck, już nigdy z niego nie zrezygnuje.

SensoWash® Starck. A sense of sheer well-being and an optimum design. Philippe Starck is no newcomer to bathroom design having written design history with various legendary products that he has created for Duravit. Starck now has the vision of a completely new toilet seat design paired with maximum ease of cleaning. The result is SensoWash® Starck – an extraordinary shower-toilet seat that is the work of a renowned designer. And you can sense that its designer credentials are evident in the timelessly modern character of its elegant, slimline aesthetics and in its feel, too. From the comfortable, heated seat to the wireless, intuitive remote control SensoWash® Starck feels every bit as good as it looks. The functions themselves – from gentle cleaning to pleasant drying – offer maximum comfort and ultimate user-friendliness. So that each visit to the toilet becomes a mini wellness experience leaving you feeling like a new person. Without exaggerating: anyone who's tried SensoWash® Starck won't ever want to do without it again.



SensoWash® i Starck 2. Łazienka jako źródło: seria Starck 2 autorstwa projektanta Philippe Starcka nawiązuje do początków wzornictwa łazienkowego. Harmonijne okrągłe formy ceramiki imitują ruch wody i pozwalają ujrzeć łazienkę w nowym świetle. Również toalety zachwycają eleganckim owalem zapewniającym ciekawe wrażenia estetyczne. Boki misek wiszących i stojących są całkowicie zamknięte, nie są widoczne żadne elementy mocujące – idealna perfekcja, uczta dla koneserów dobrego wzornictwa. Idealny zestaw z SensoWash®.

SensoWash® and Starck 2. With the Starck 2 series, designer Philippe Starck is going back to the beginnings of bathroom design, taking original designs as a source of inspiration. The harmonious ceramic forms take up the flowing movement of the water and cause us to see the bathroom through new eyes. The toilets also offer elegant and visually perfect curves. The sides of the wall-mounted and stand-alone toilet are completely closed, with no fastenings visible – seamless perfection, a feast for design-oriented eyes. In combination with SensoWash® the resulting ensembles are extremely convenient.







SensoWash® Starck + Starck 3

SensoWash® i Starck 3: miara wszystkich rzeczy w zakresie projektowania, różnorodności i ceny: Philippe Starck opracował serię Starck 3, która jest dostosowana do stawianych wymagań i stanowi rewolucję w kategorii wyposażenia łazienek. Dzięki wysokim walorom estetycznym, szerokiej gamie produktów oraz niewielkim kosztom w porównaniu z funkcjonalnością seria Starck 3 jest chętnie stosowana w domach prywatnych oraz w sektorze publicznym. Miski toaletowe serii Starck 3 oferują bogactwo wariantów do różnych obszarów zastosowania – od łazienek prywatnych po łazienki dla gości. Możliwość połączenia z SensoWash®: miska wisząca (po lewej), Miska toaletowa stojąca (1), One-Piece-WC (2) oraz Two-Piece-WC (3): deska i miska WC tworzą harmonijną całość.

SensoWash® and Starck 3. The measure of all things when it comes to design, variety and price, this is the claim behind Philippe Starck's new ceramic programme, Starck 3, which revolutionised the sanitary world. Thanks to its high aesthetics, broad product range and outstanding value for money, Starck 3 is a popular range used frequently in both private houses and the commercial sector. Starck 3 also offers a wealth of different toilets for a wide variety of different applications, ranging from the bathroom to the cloakroom. The wall-mounted toilet (left), stand-alone toilet (1) one-piece toilet (2) and two-piece toilet (3) can all be combined with SensoWash®: the ceramic and toilet seat form a harmonious unit.



SensoWash® i Darling New. Idea stworzenia dużej ilości projektów małym nakładem kosztów: pomysł serii New Darling jest prosty i genialny, aktualny jak nigdy dotąd. Projekt autorstwa Sieger Design zachwyca nowoczesnością, elegancją, wszechstronnością i ceną. Nowym wizualnym motywem przewodnim jest delikatna krawędź zdobiąca toaletę. Charakterystyczne dla linii są świeże kolory oraz całkowicie zamknięte boki z ukrytym mocowaniem. Do połączenia z SensoWash® miski wiszące są dostępne w wersji 620 mm, a wersje One-Piece oraz Two-Piece można zastosować w łazienkach prywatnych oraz łazienkach dla gości – oraz wszędzie tam, gdzie potrzebne są nowoczesne, elastyczne i dostępne rozwiązania z kategorii WC.

SensoWash® and Darling New. Lots of design for little money. The idea behind the Darling New range is as simple as it is brilliant – and still as contemporary as ever. The brainchild of Sieger Design, the complete programme is modern and chic, an extensive programme available at a very reasonable price. The visual leitmotif of the range, namely the all-round delicate edge, is also showcased to optimum effect in the toilet. The completely closed sides with invisible fastening are a thing of beauty. The wall-mounted WC with a 620 mm projection and the one-piece and two-piece models can all be fitted with SensoWash® and are ideal in bathrooms, cloakrooms and wherever modern, flexible and affordable toilet solutions are required.

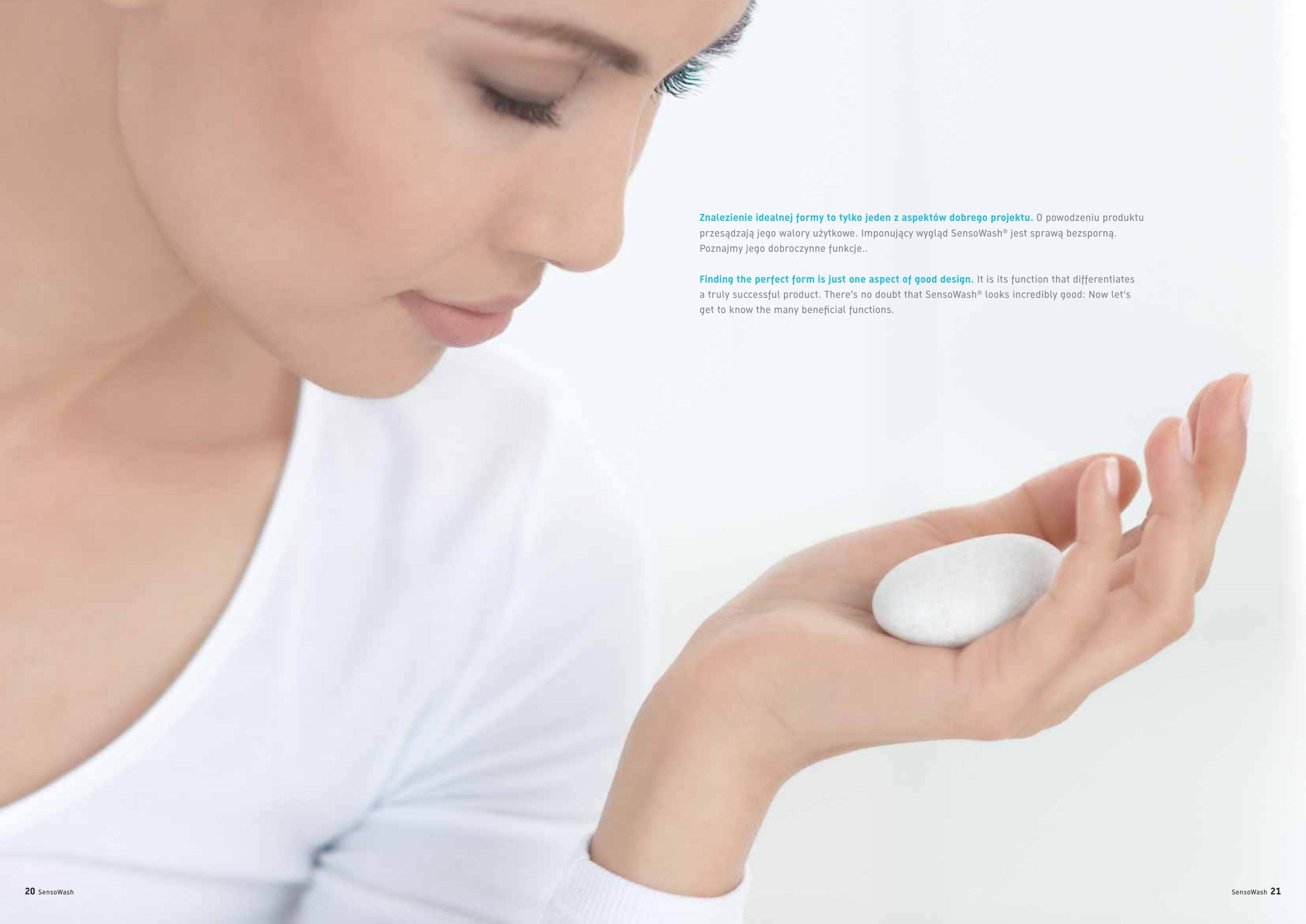

A close-up, profile view of a woman with her eyes closed, looking down at a single, smooth, white bar of soap held gently in her open palm. The background is a soft, out-of-focus white, creating a clean and minimalist aesthetic.

Znalezienie idealnej formy to tylko jeden z aspektów dobrego projektu. O powodzeniu produktu przesądzają jego walory użytkowe. Imponujący wygląd SensoWash® jest sprawą bezsporną. Poznajmy jego dobroczynne funkcje..

Finding the perfect form is just one aspect of good design. It is its function that differentiates a truly successful product. There's no doubt that SensoWash® looks incredibly good: Now let's get to know the many beneficial functions.

Ciche zamykanie pokrywy i siedziska
Silent closing lid and seat

Mycie tylne, mycie damskie (lady), wyłącznik
Rearwash, Ladywash, Power

Przyłącze wody
Water connection

Czujnik podczerwieni
Infrared sensor

Szybkie wypięcie: łatwy demontaż deski
Quick release: easy seat removal

Zintegrowane podgrzewanie siedziska
Integrated seat heating

Design by Philippe Starck
Design by Philippe Starck

Elektryczne podnoszenie i opuszczanie pokrywy i siedziska
Power actuated lid and seat

Powierzchnia łatwa do czyszczenia
Easy-care surface

Zabezpieczenie przed dziećmi
Child safety feature

Oświetlenie nocne: widoczna w ciemności
Illuminated: visible in the dark

Elegancki, ergonomiczny kształt
Elegant, ergonomic lines

Wygodny, elegancki, intuicyjny: walory wizualne i dotykowe oraz funkcjonalność powodują, że nawet użycie pilota SensoWash® Starck staje się czystą przyjemnością. Po dotknięciu pilota na krótko lśnią się przyciski, co okazuje się bardzo przydatne w nocy. Podczas wybierania funkcji podświetla się odpowiedni przycisk oraz dostępne opcje dodatkowe. Jeśli pilot nie jest potrzebny, można go odłożyć do montowanego na ścianie uchwytu na magnes.

Handy, eye catching, intuitive: thanks to its look, feel and function, the SensoWash® Starck remote control is a sheer pleasure to use. When picked up, the buttons are briefly illuminated – a feature that proves particularly practical at night-time. When selected, the relevant button and other associated options light up. When not in use, the remote control can simply be put back into its cradle with magnetic holder for wall mounting.



Nadajnik podczerwieni
IR transmitter

Mycie komfort
Comfortwash

Automatyczne podnoszenie
i opuszczanie pokrywy i siedziska
Automatic opening and
closing of lid and seat

Mycie damskie (lady)
Ladywash

Mycie tylne
Rearwash

Stop
Stop

Indywidualne ustawianie
ramienia dyszy
Individual positioning of
spray wand

Suszenie ciepłym
powietrzem
Warm Air Dryer

Regulacja ciśnienia wody
Water pressure adjustment

Zapisywanie indywidualnych
ustawień użytkownika
User profile storage

Indywidualna regulacja temperatury
suszenia, siedziska i wody
Individual dryer, seat and water
temperature

Regulacja ciśnienia
i temperatury
Water pressure and
temperature adjustment



Komfort od samego początku. Koncepcja dopracowana w najdrobniejszych szczegółach. Wszystkie funkcje SensoWash® Starck są sterowane pilotem. Począwszy od pokrywy i siedziska, które można podnosić i opuszczać w sposób mechaniczny. Można je również opuszczać ręcznie dzięki mechanizmowi cichego opuszczania. Podgrzewana deska zapewnia komfort użytkowania, temperaturę można regulować w zależności od indywidualnych potrzeb. Czujnik dba o to, aby temperatura nie była za wysoka. Po skorzystaniu z toalety wybiera się odpowiednią funkcję – mycie tylne, mycie komfort lub mycie damskie (lady) - i można cieszyć się przyjemnością mycia ciepłą wodą. Po myciu następuje funkcja suszenia delikatnym, ciepłym powietrzem. Temperaturę wody, ilość wody, położenie dyszy i temperaturę ciepłego powietrza można ustawiać indywidualnie. Duża wygoda: ustawienia indywidualne można zapisać w dwóch różnych profilach użytkownika. Mimo że pilot jest w zasadzie obsługiwany intuicyjnie: dla bezpieczeństwa w stacji bazowej znajduje się krótka instrukcja w kilku językach – przyda się ona zwłaszcza w pomieszczeniach hotelowych wyposażonych w SensoWash® Starck.

Comfort right from the start. Thought-out down to the very last detail. All the functions of the SensoWash® Starck are operated by remote control. Starting with the motor-operated toilet lid and toilet seat that open and close on command. Thanks to the silent closing technology, they can also be closed gently by hand. The heated toilet seat feels pleasant to the touch and its temperature can be individually controlled. A sensor makes sure that it doesn't get too hot. After using the toilet, simply select the desired function – Rearwash, Comfortwash or Ladywash – and enjoy the pleasant cleaning with warm water. This is followed by a gentle flow of warm, drying air. Water temperature, water volume, nozzle position and drying temperature are all individually adjustable. For added convenience, personal preferences can be stored in two different user profiles. And even though the remote control is completely intuitive: for reassurance, the cradle contains quick reference to the operating instructions – a particularly useful feature when SensoWash® Starck is used in hotels.





SensoWash® Starck gwarantuje uczucie świeżości. W dzień i w nocy. Osoby pragnące skorzystać z toalety w nocy, nie powinny włączać normalnego światła. Zapalenie światła zmniejsza ilość melatoniny - hormonu odpowiadającego za zdrowy sen i powoduje przejście organizmu w stan czuwania. Z tego względu toaleta SensoWash® Starck jest wyposażona w specjalne diodowe oświetlenie nocne, które zapewnia bezpieczeństwo i dobrą orientację w ciemności, nie zakłócając prawidłowego wypoczynku organizmu. Oświetlenie nocne jest sterowane pilotem. Ogólnie SensoWash® Starck dzięki wielu dobrym rozwiązaniom ułatwia korzystanie z łazienki: przyciski na pilocie są duże, symbole są łatwe i czytelne, również bez okularów. Obsługa przebiega intuicyjnie i w sposób bezproblemowy. Każdą wybraną funkcję można natychmiast przerwać dzięki wyraźnie uwidocznionemu przyciskowi Stop. Zabezpieczenie przed dziećmi zlokalizowane w desce zapobiega przypadkowemu uruchomieniu funkcji.

SensoWash® Starck is an invitation to feel good. Day and night. Whoever uses the toilet during the night shouldn't switch on the "normal" light because bright light causes the level of melatonin, the hormone that helps regulate sleep, to drop and the body enters waking mode. SensoWash® Starck is thus fitted with a special LED night-light function that provides orientation and safety when it's dark without interrupting the body's repose. The night-light function is operated by remote control. SensoWash® Starck is packed full of good ideas that make life in the bathroom easier, for example, the remote control features large buttons and clearly legible symbols that are easy to read without reading glasses. Operation is intuitive and straightforward. Once selected, each function can be stopped immediately using the clearly visible Stop button. A child safety feature in the toilet seat prevents inadvertent use of the functions.



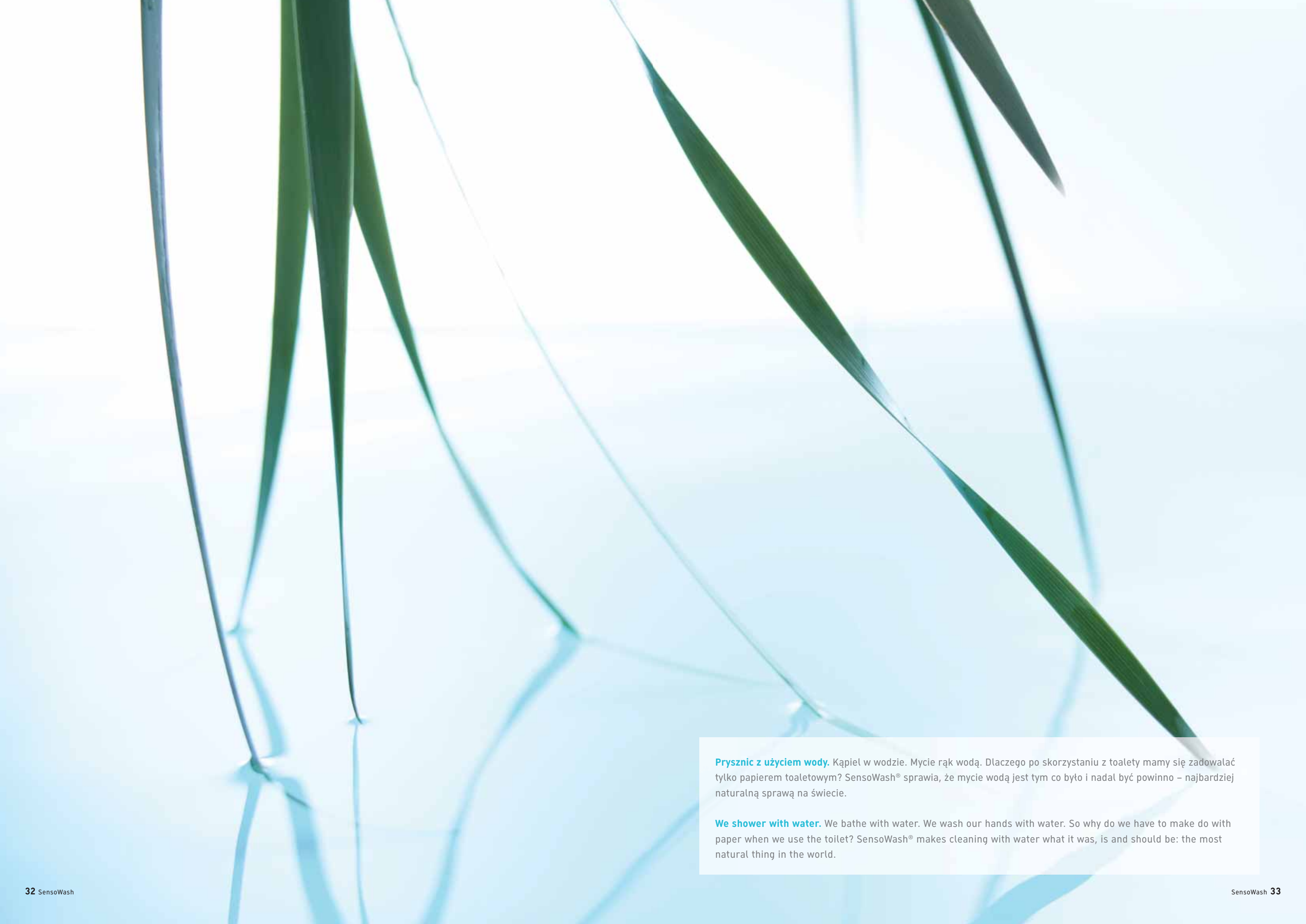

Prysznic z użyciem wody. Kąpiel w wodzie. Mycie rąk wodą. Dlaczego po skorzystaniu z toalety mamy się zadowalać tylko papierem toaletowym? SensoWash® sprawia, że mycie wodą jest tym co było i nadal być powinno – najbardziej naturalną sprawą na świecie.

We shower with water. We bathe with water. We wash our hands with water. So why do we have to make do with paper when we use the toilet? SensoWash® makes cleaning with water what it was, is and should be: the most natural thing in the world.

SensoWash® - higiena najwyższym priorytetem: z tego względu ramię natryskowe i dysze są samoczynnie czyszczone przed i po każdym użyciu. Ramię ze stali nierdzewnej zostało wzbogacone o właściwości antybakteryjne i może być zdjęte do czyszczenia.

SensoWash® is a paragon on hygiene – the spray wand and nozzles are cleaned automatically before and after each use. As a preventative measure, the stainless-steel spray wand has antimicrobial properties and can be easily removed for cleaning.



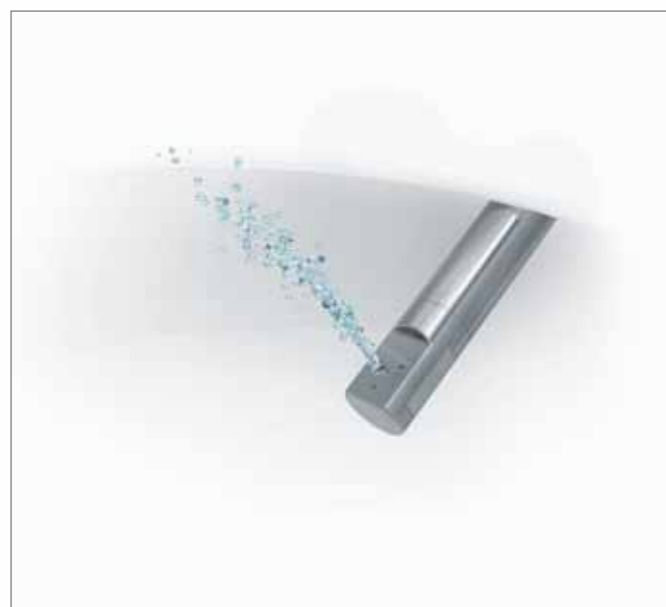

Mycie tylne: funkcja gwarantuje uczucie świeżości i czystości po każdej wizycie w toalecie. Temperaturę wody, ilość wody i położenie dysz można ustawiać indywidualnie i zapisać w pamięci urządzenia. Ramię posiada higieniczną powierzchnię ze stali nierdzewnej i wymienne dysze. Ramię i dysze czyszczą się samoczynnie przed i po każdym użyciu.

Rearwash: after using the toilet, the rear wash is both pleasant and safe. Water temperature, water volume and nozzle position can all be individually adjusted and, once saved, are easy to select. The spray wand has a ultra-hygienic stainless steel surface and a replaceable nozzle. The spray wand and nozzles are cleaned automatically before and after each use.

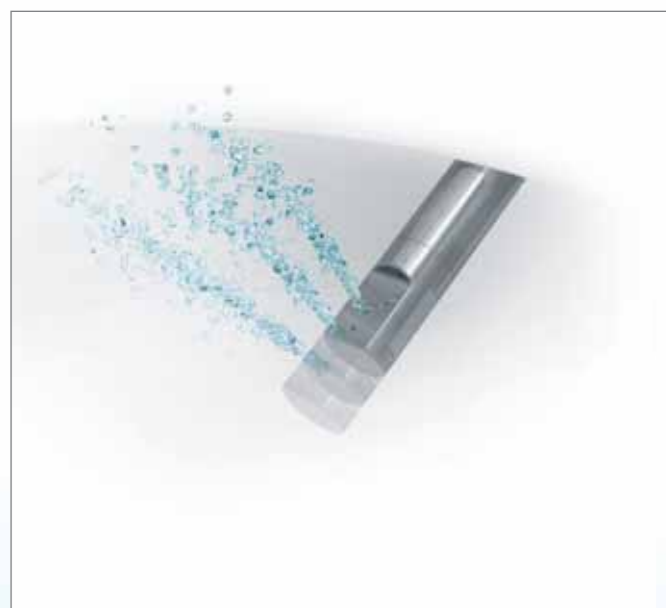

Mycie komfort: funkcja jest odpowiedzialna za bardzo dokładne mycie. Jest ono zapewnione dzięki ramieniu natryskowemu wykonującemu ruchy do przodu i wstecz. Funkcja komfort oferuje także pulsacyjny masaż strumieniem wody. Również w tej funkcji ramię i dysze czyszczą się samoczynnie przed i po każdym użyciu.

Comfortwash: the Comfortwash function offers a wider wash as the spray wand moves forwards and backwards. Alternatively, the Comfortwash also offers a pulsating water jet. With this function, too, the spray wand and nozzles are cleaned automatically before and after each use.



Mycie damskie (lady): funkcja opracowana specjalnie dla spełnienia potrzeb higienicznych damskiej części użytkowników. Specjalny strumień wody płynący pod odpowiednim kątem dopasowanym do budowy anatomicznej zapewnia delikatne mycie. Podobnie jak w przypadku mycia tylnego i mycia komfort można wprowadzać indywidualne ustawienia. Ramię natryskowe i dysze czyszczą się samoczynnie przed i po każdym użyciu.

Ladywash: specially developed to meet the needs of female users, the Ladywash function uses a special water jet at a comfortable anatomical angle for gentle cleaning. As with the Rear- and Comfortwash, individual settings can be selected and the spray wand and nozzles are cleaned automatically before and after use.



Suszenie ciepłym powietrzem: po myciu następuje funkcja suszenia delikatnym, ciepłym powietrzem. Temperatura ustawiana. W pamięci urządzenia można zapisać indywidualne preferencje.

Warm Air Dryer: use of the various wash functions is followed by a gentle flow of warm, drying air. The temperature of the dryer air can be adjusted by remote control. With this function, too, it is possible to save personal preferences and select them again at a later date.

SENSOWASH® TO IDEALNE ROZWIĄZANIE DLA WSZYSTKICH UŻYTKOWNIKÓW CENIĄCYCH DESIGN, KOMFORT I HIGIENĘ. CIESZY TEŻ FAKT, ŻE SENSOWASH® D-CODE JEST DOSTĘPNY W ZASKAKUJĄCO DOBREJ CENIE.

SENSOWASH® IS A BRILLIANT IDEA FOR BATHROOM USERS WHO VALUE DESIGN, COMFORT AND NATURAL HYGIENE. AND IT'S EVEN MORE ATTRACTIVE BECAUSE THIS IDEA IS ALSO AVAILABLE AT A SURPRISINGLY GOOD PRICE – AS SENSOWASH® D-CODE.

SensoWash® D-Code: Inteligentna alternatywa. Pragniecie komfortu, ale bez wszystkich dodatkowych atrakcji? Cenicie dobry design w rozsądnej cenie? SensoWash® D-Code stanowi inteligentną alternatywę: eleganckie kształty, łatwość utrzymania czystości oraz niewielki koszt w porównaniu z funkcjonalnością - SensoWash® D-Code nadaje się zarówno do domów prywatnych jak i obiektów publicznych i półpublicznych. SensoWash® jest pod względem formy idealnie dostosowany do kolekcji ceramiki Duravit D-Code projektu Sieger Design i charakteryzuje się wyjątkowymi walorami użytkowymi. Pilot umożliwia logiczne grupowanie przycisków funkcyjnych, a obsługa następuje w sposób prosty i intuicyjny. Atrakcyjność, funkcjonalność i wygoda - SensoWash® D-Code sprawia, że mycie przy użyciu wody jest sprawą tak oczywistą jak mycie rąk - funkcja zapewnia małą dawkę luksusu, miłą przerwę pozwalającą przeżyć dalszy dzień z uczuciem świeżości i czystości.

SensoWash® D-Code. The intelligent alternative. Do you want comfort but don't need all the extras that go with it? Do you want good design at an affordable price? Then you need look no further than the SensoWash® D-Code shower toilet. With its elegant form, easy use and attractive price, the SensoWash® D-Code is also the intelligent alternative for private households and the public and hospitality sectors. Designed to match the Duravit's D-Code range of ceramics created by Sieger Design, SensoWash® also scores points in terms of its functions: for example, the control unit's logical layout makes it simple and intuitive to use. Attractive, functional and comfortable, SensoWash® D-Code ensures that cleaning with water is as natural as washing one's hands - and yet it also transforms every visit to the bathroom into a well-being experience, leaving you able to enjoy the rest of the day feeling clean and refreshed.



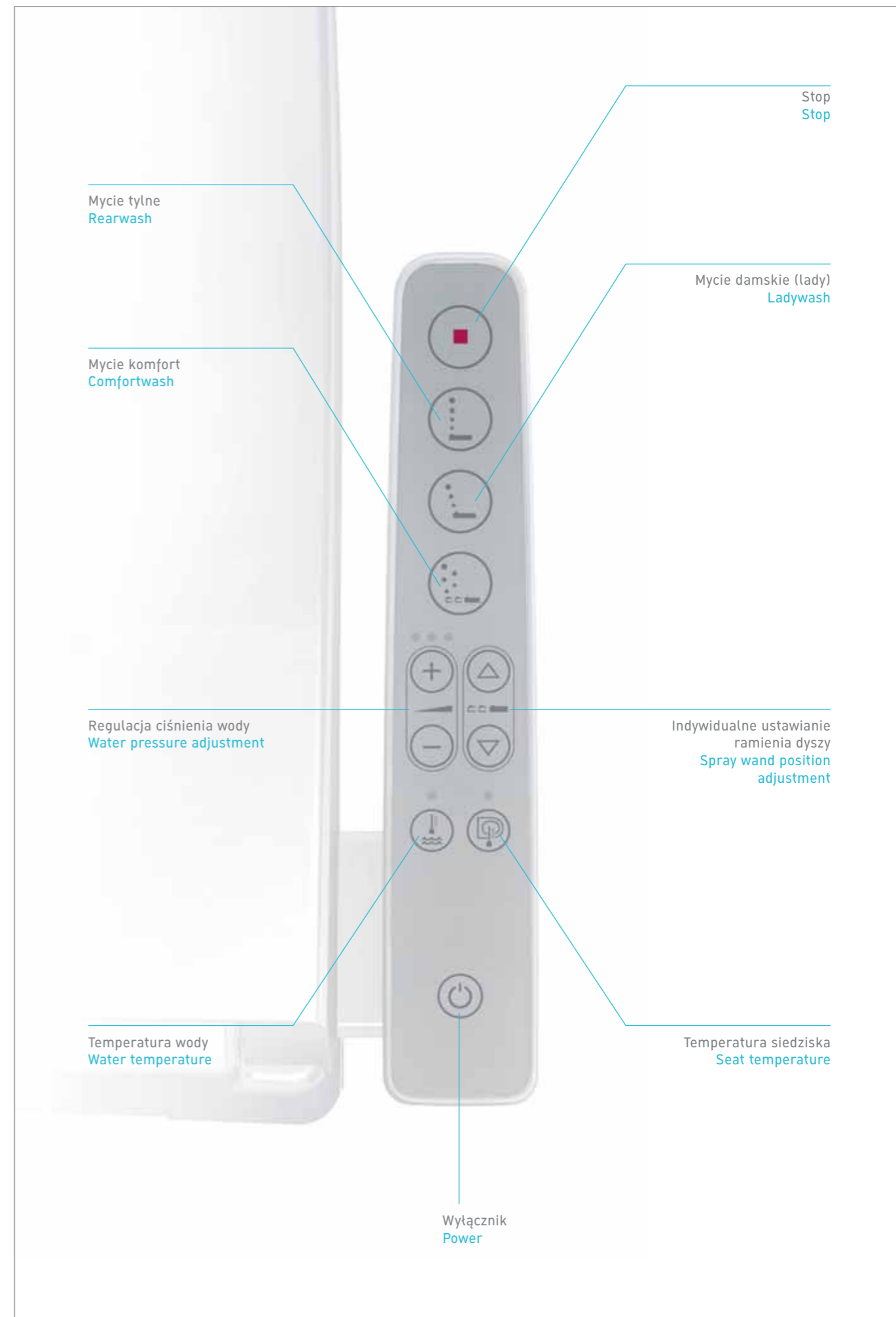

Zajmijcie miejsce i oddajcie się relaksowi. Funkcje SensoWash® D-Code są sterowane za pomocą pilota. Znajduje się on dokładnie w tym miejscu, w którym powinien być – z boku miski WC, w odległości gwarantującej komfort obsługi i siedzenia. Ergonomiczny kształt siedziska zapewnia wygodę. Pilot umożliwia wybranie żądanej funkcji: mycia tylnego, mycia komfort lub mycia damskiego (lady) – ciepło i delikatność na przyjemnym poziomie. Temperaturę wody, intensywność strumienia i położenie dysz można ustawiać indywidualnie. Ramię i dysze czyszczą się samoczynnie przed i po każdym użyciu, wzbogacenie ramienia i deski o właściwości antybakteryjne chroni przed zabrudzeniami i drobnoustrojami. W celu wyczyszczenia deski można łatwo zdjąć ręką.

Take a seat. And allow yourself to be pampered. The functions of SensoWash® D-Code are operated via the control unit. It is located just where it is needed – to the side of the toilet seat – in just the right position for maximum ease of use. The ergonomic seat is particularly comfortable. The desired function is selected via the remote control: Rearwash, Comfortwash or Ladywash – pleasantly warm, pleasantly gentle. Water temperature, jet intensity and nozzle position can all be individually adjusted. SensoWash® D-Code is as hygienic as it is user-friendly. The spray wand and nozzles are cleaned automatically before and after each use and antimicrobial properties of the spray wand and toilet seat prevent the accumulation of dirt and germs. For cleaning, the seat can be removed in next to no time.





Mycie tylne: funkcja gwarantuje uczucie świeżości i czystości. Temperaturę wody, ilość wody i położenie dysz można ustawiać indywidualnie. Ramię natryskowe ze stali nierdzewnej i dysze czyszczą się samoczynnie przed i po każdym użyciu. (Rysunek po lewej)

Rearwash: the Rearwash is pleasant and safe. Water temperature, water volume and nozzle position are individually adjustable. The stainless steel spray wand and the water nozzles are cleaned automatically before and after each use. (Figure left)

Mycie komfort: ruchy ramienia do przodu i wstecz gwarantują bardzo dokładne mycie. Również w tej funkcji ramię i dysze czyszczą się samoczynnie przed i po każdym użyciu. (Rysunek u dołu po lewej)

Comfortwash: with the forward and backward movements of the spray wand, the Comfortwash function offers particularly attentive cleaning. Here, too, the spray wand and nozzles are cleaned automatically before and after each use. (Figure bottom left)

Mycie damskie (lady): funkcja opracowana specjalnie dla spełnienia potrzeb higienicznych damskiej części użytkowników. Specjalny strumień wody płynący pod odpowiednim kątem dopasowanym do budowy anatomicznej zapewnia delikatne mycie. Podobnie jak w przypadku innych funkcji, można wprowadzać indywidualne ustawienia, a ramię natryskowe i dysze czyszczą się samoczynnie przed i po każdym użyciu. (Rysunek u dołu po prawej).

Ladywash: this was specially developed for the female body. With a special water jet, the Ladywash promises particularly gentle cleaning at a comfortable anatomical angle. Like the other functions, this is also individually adjustable and the spray wand and nozzles are cleaned automatically before and after use. (Figure bottom right)





ISTOTNĄ SPRAWĄ JEST RÓWNIEŻ POCZUCIE BEZPIECZEŃSTWA. TYM BARDZIEJ, ŻE CHODZI O HIGIENĘ INTYMNYCH CZĘŚCI CIAŁA. Z TEGO WZGLĘDU FIRMA DURAVIT ZASTOSOWAŁA W SENSOWASH® ROZWIĄZANIA GWARANTUJĄCE ABSOLUTNE BEZPIECZEŃSTWO.

SAFETY ALSO FEELS GOOD. EVEN MORE SO WHEN CLEANING INTIMATE AREAS. WITH SENSOWASH®, DURAVIT HAS TAKEN ALL THE NECESSARY PRECAUTIONS TO ENSURE THAT YOU FEEL ABSOLUTELY SAFE AND AT EASE.

- 1 SensoWash® Starck #61000000
- 2 Starck2 Miska toaletowa wisząca / Toilet wall mounted #2533090000

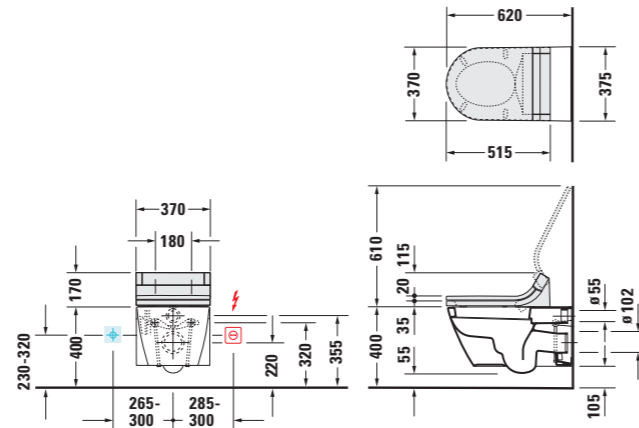

- 1 SensoWash® Starck #61000000
- 2 Starck2 Miska toaletowa stojąca / Toilet close-coupled #2129090000
- 3 Starck2 Słupczka / Cistern #0933000005

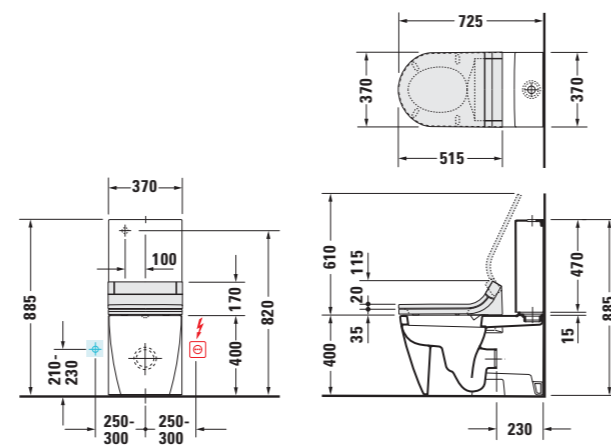

- 1 SensoWash® Starck #61000000
- 2 Darling New Miska toaletowa wisząca / Toilet wall mounted #2544090000

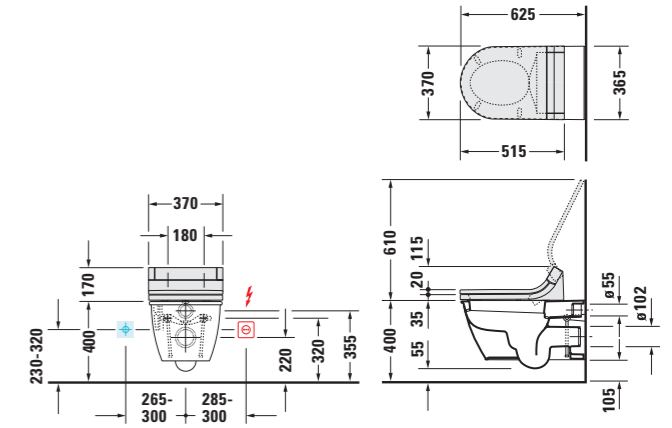

- 1 SensoWash® Starck #61000000
- 2 Darling New One-piece toilet #2123010005*

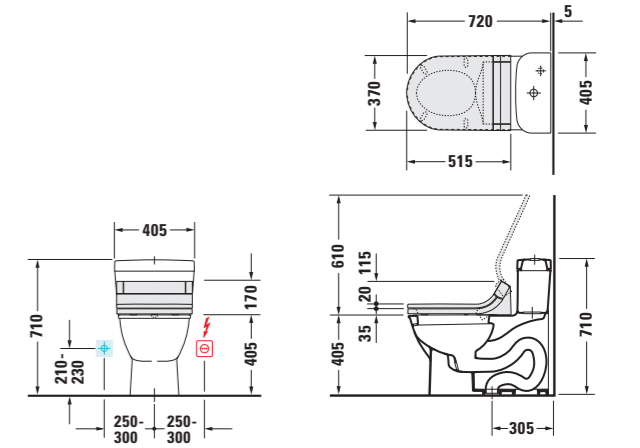

* Niedostępny w Europie. / Not available in Europe.

- 1 SensoWash® Starck #61000000
- 2 Darling New Two-piece toilet #2126010000*
- 3 Darling New Słupczka / Cistern #0931200005*

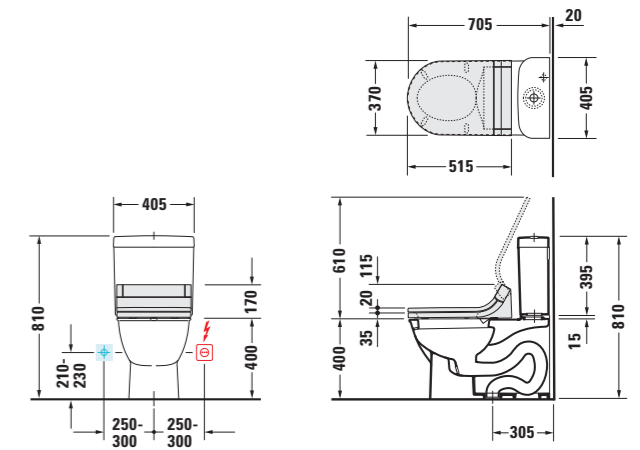

* Niedostępny w Europie. / Not available in Europe.

Udoskonalenia techniczne i zmiany wizualne w przedstawionych produktach zastrzeżone.
We reserve the right to make technical improvements and enhance the appearance of the products shown

- 1 SensoWash® Starck #61000000
- 2 Starck3 Miska toaletowa wisząca/Toilet wall mounted #2226090000

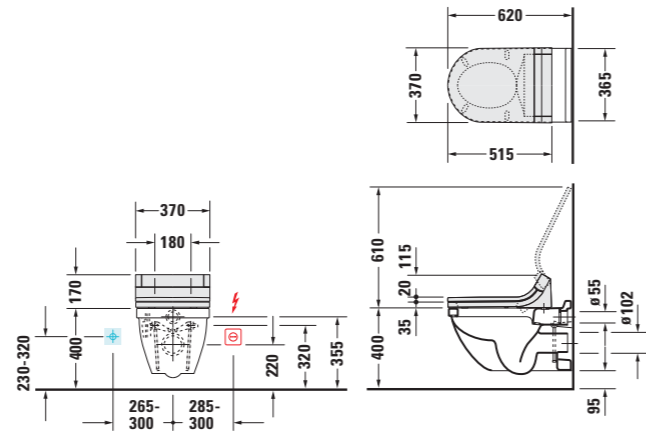

- 1 SensoWash® Starck #61000000
- 2 Starck3 Miska toaletowa stojąca/ Toilet close-coupled #2141090000
- 3 Starck3 Słuczka/Cistern #0920100005

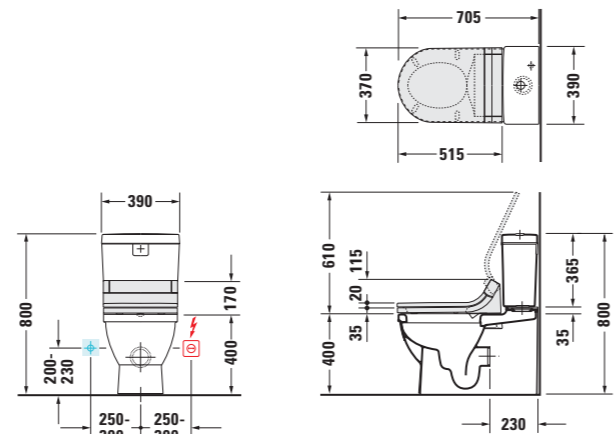

- 1 SensoWash® Starck #61000000
- 2 Starck3 One-piece toilet #2120010001*

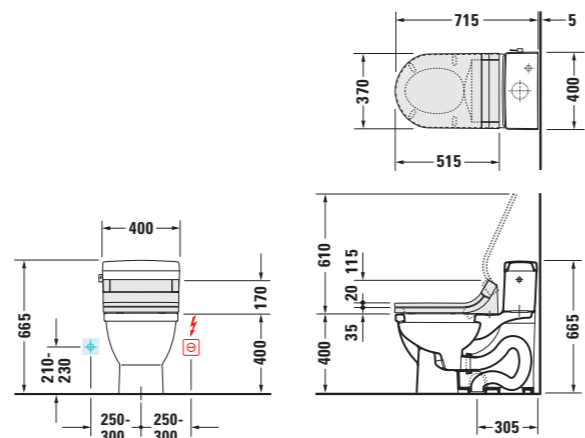

* Niedostępny w Europie. / Not available in Europe.

- 1 SensoWash® Starck #61000000
- 2 Starck3 Two-piece toilet #2125010000*
- 3 Starck3 Słuczka/Cistern #0920400004*

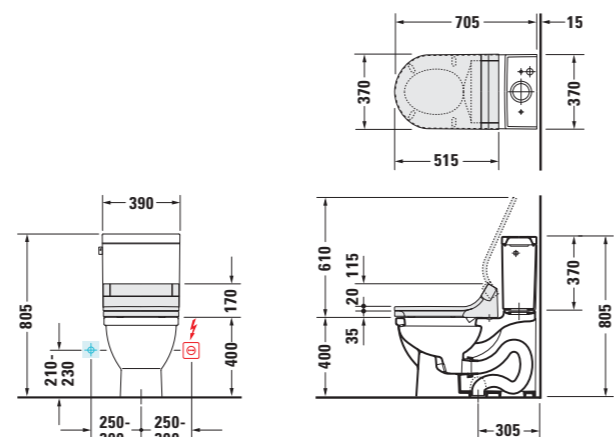

* Niedostępny w Europie. / Not available in Europe.

- 1 SensoWash® D-Code #61010000
- 2 D-Code Miska toaletowa wisząca/Toilet wall mounted #22230900002

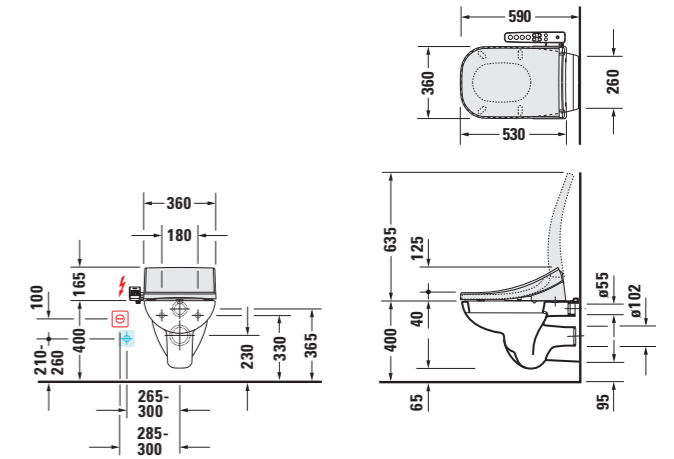

- 1 SensoWash® D-Code #61010000
- 2 D-Code Miska toaletowa stojąca/ Toilet close-coupled #21420900002
- 3 D-Code Słuczka/Cistern #0927100004

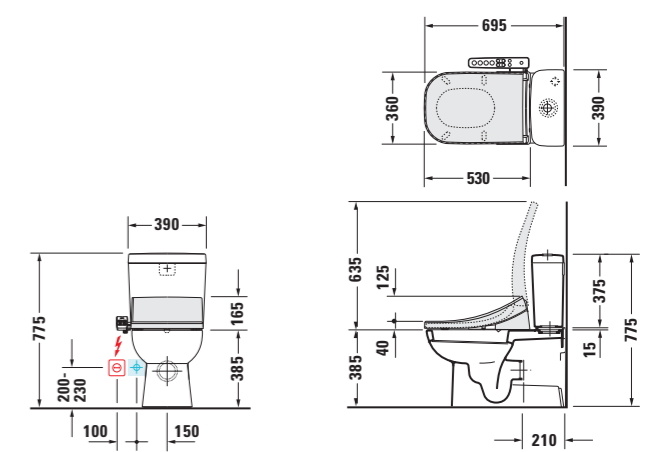

- 1 SensoWash® D-Code #61010000
- 2 D-Code One-piece toilet #0113010001*

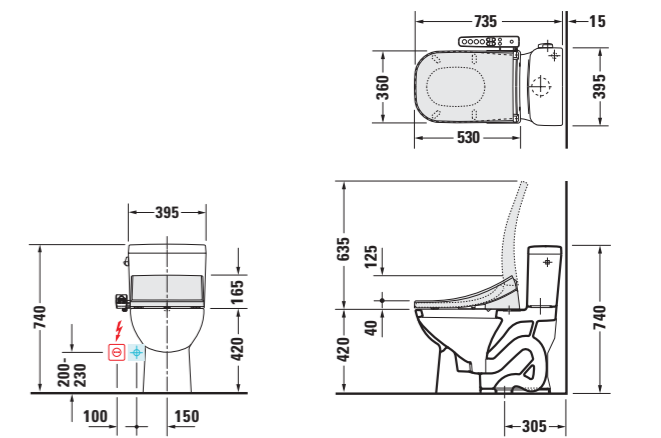

* Niedostępny w Europie. / Not available in Europe.

- 1 SensoWash® D-Code #61010000
- 2 D-Code Two-piece toilet #0117010062*
- 3 D-Code Słuczka/Cistern #0927200002*

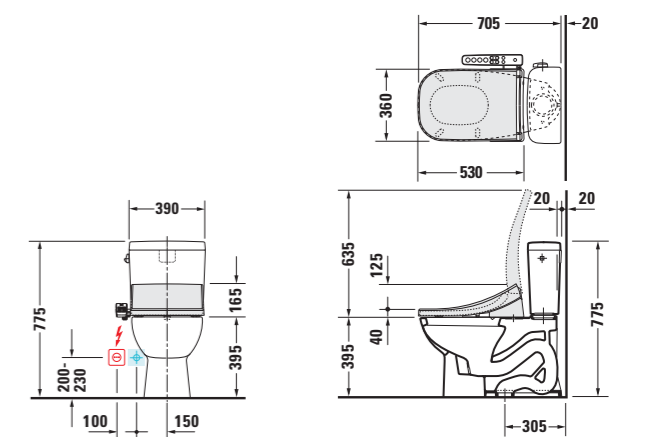

* Niedostępny w Europie. / Not available in Europe.

DESKA		SEAT	
Ciche zamykanie pokrywy i siedziska	Silent closing lid and seat	●	●
Elektromotoryczne otwieranie i zamykanie pokrywy i siedziska	Motorised opening and closing of seat and lid	●	-
Regulowana temperatura siedziska	Adjustable seat temperature	●	●
Zabezpieczenie przed dziećmi	Child safety feature	●	●
HYGIENA		HYGIENE	
Automatyczne czyszczenie ramienia i dysz przed i po każdym użyciu	Automatic cleaning of spray wand and nozzles before and after use	●	●
Deska i ramię dyszy wzbogacone o właściwości antybakteryjne	Antimicrobial properties of seat and nozzle materials	●	●
Możliwość wyjęcia dyszy do czyszczenia	Shower nozzle detachable for cleaning	●	-
Możliwość wyjęcia całego zestawu do czyszczenia	Complete unit removable for cleaning	●	●
FUNKCJE MYCIA		CLEANSE	
Mycie tylne	Rearwash	●	●
Mycie damskie (lady)	Ladywash	●	●
Mycie komfort oscylujące	Oscillating Comfortwash	●	●
Masaż pulsacyjny	Pulsating massage jet	●	-
Regulowane położenie ramienia dyszy	Adjustable spray wand position	●	●
Regulowana intensywność strumienia wody	Adjustable water spray intensity	●	●
Regulowana temperatura wody	Adjustable water temperature	●	●
KOMFORT		COMFORT	
Regulowana temperatura powietrza suszenia	Adjustable Warm Air Dryer temperature	●	-
Indywidualnie programowane profile użytkownika	Programmable user profiles	●	-
Oświetlenie nocne	Illuminated in the dark	●	-
Pilot	Remote control	●	-
DANE TECHNICZNE		SPECIFICATIONS	
Woda dostarczana ze zbiornika wody ciepłej	Shower water supplied from tank heater	-	●
Podgrzewanie wody za pomocą podgrzewacza przepływowego	Shower water heated by flow heater	●	-
Tryb energooszczędny	Energy saving	●	●
Napięcie znamionowe	Nominal voltage	100 – 120 V ~ 220 – 240 V ~	100 – 120 V ~ 220 – 240 V ~
Częstotliwość	Frequency	50/60 Hz	50/60 Hz
Ciśnienie wody	Water pressure	0,07 – 0,75 MPa	0,1 – 0,68 MPa
Stopień ochrony: ochrona przed wodą rozbryzgową	Protection class: protection against water splashing from any direction	IPX4	IPX4
ZAKRES TEMPERATUR		TEMPERATURE RANGE	
Temperatura robocza	Operating temperature	10 – 40 °C	10 – 39 °C
Temperatura wody	Water temperature	36 – 40 °C	32 – 39 °C
Temperatura deski	Seat temperature	33 – 37 °C	31 – 37 °C
Temperatura suszenia	Temperature of Warm Air Dryer	40 – 55 °C	-
MOC		POWER	
Maks. pobór mocy	Maximum rating	1650 W	765 W

Przed montażem produktu należy koniecznie zainstalować włącznik różnicowoprądowy do łazienek i pomieszczeń wilgotnych.
An Electrical Leakage Protection to the bathroom socket is required prior to the installation of the product.