

**Duravit AG**  
Werderstr. 36  
78132 Hornberg  
Germany  
Phone +49 7833 70 0  
Fax +49 7833 70 289  
info@duravit.com  
www.duravit.com

**Leben im Bad**  
Living bathrooms



# D-Code

Duravit Showrooms: Hornberg and Meißen (Germany), Paris (France), New York (USA), Cairo (Egypt), Bizerte (Tunisia) and Shanghai (China). More Infos? [www.duravit.com/showrooms](http://www.duravit.com/showrooms)

## Australia

Duravit Bathrooms Australia Pty Ltd  
U3 19-21 Bourke Road  
Alexandria 2015 - Sydney NSW  
Phone +61 2 8070 1889  
Fax +61 2 8070 1898  
info@au.duravit.com  
www.duravit.com/au

## Austria

Duravit Austria GmbH  
Industriezentrum NÖ-Süd  
Straße 2a/M38  
2355 Wiener Neudorf  
Phone +43 2236 677 033 0  
Fax +43 2236 677 033 10  
info@at.duravit.com - www.duravit.at

## Belgium/Luxembourg

Duravit BeLux sprl/bvba  
Brusselsesteenweg 288  
B-3090 Overijse  
Phone +32 2 6560510  
Fax +32 2 6560515  
info@be.duravit.com - www.duravit.be

## Canada

Duravit USA, Inc.  
2205 Northmont Parkway  
Suite 200 - Duluth, GA 30096  
Phone +1 770 9313575  
Fax +1 770 9318454  
info@usa.duravit.com - www.duravit.us

## China

Duravit Shanghai Branch Company  
10/F Jiushi Tower  
28 Zhong Shan Road South  
Shanghai 200010, China  
Phone +86 21 6330 9922  
Fax +86 21 6330 4808  
info@cn.duravit.com - www.duravit.cn

## Duravit Beijing Branch Company

711 Nexus Center, 7/F  
19 A East 3rd Ring Road North  
Beijing 100020, China  
Phone +86 10 5967 0101  
Fax +86 10 5967 0101-100  
info@cn.duravit.com - www.duravit.cn

## Czech Republic/Slovakia

Duravit CZ  
Přímětická 52 - 66901 Znojmo  
Phone +420 515 220 155  
Fax +420 515 220 154  
info@cz.duravit.com - www.duravit.com

## Denmark

Duravit Danmark A/S  
Jegstrupvej 6 - 8361 Hasselager  
Phone +45 8626 6000  
Fax +45 8626 6001  
info@dk.duravit.com - www.duravit.dk

## Egypt

Duravit Egypt  
Duravit Building  
Elmosheer Ahmed Ismail St.  
Sheraton Heliopolis, Piece No.9,  
Square 1160, Cairo 11361  
Phone +2 02 26968700  
Fax +2 02 22681294  
duravit.egypt@eg.duravit.com  
www.duravit.com.eg

## France

Duravit S.A.  
C.S. 30010  
67241 Bischwiller Cedex  
N° Indigo +33 820 820 414  
Fax +33 388 906 101  
info@fr.duravit.com - www.duravit.fr

## Hongkong

Duravit Asia Limited  
Unit 3408B, 34/F, AIA Tower  
183 Electric Road  
North Point - Hong Kong  
Phone +852 2219 8780  
Fax +852 2219 8893  
info@hk.duravit.com - www.duravit.com

## Hungary

Duravit AG  
Magyarországi Képviselet,  
Panoráma u. 30 - 2083 Solymár  
Phone +36 26 564465  
Fax +36 26 564466  
info@hu.duravit.com - www.duravit.com

## India

Duravit India Private Ltd.  
61, Titanium  
Near Prahladnagar AUDA Garden  
Off 100 feet Road - Prahladnagar  
Ahmedabad 380051  
Gujarat, India  
Phone +91 79 6611 2300  
Fax +91 79 6611 2316  
info@in.duravit.com - www.duravit.in

## Italy

Duravit Italia S.r.l.  
Via Faentina 207 F  
48124 Ravenna (RA)  
Phone +39 0544 509711  
Fax +39 0544 501694  
info@it.duravit.com - www.duravit.it

## Japan

Duravit Japan Co., Ltd.  
3F Fukiya Bldg. 1-20 Kakudacho  
Kita-ku Osaka, 530 0017 Japan  
Phone +81 6 6130 8611  
Fax +81 6 6130 8053  
info@jp.duravit.com - www.duravit.com

## Latin America

Duravit América Latina  
Avda. del Libertador N°15.082, 1° piso  
B1641ANH Acassuso - Buenos Aires  
Phone +54 11 47434343  
Fax +54 11 47434455  
info@ar.duravit.com - www.duravit.com

## Middle East

Duravit Middle East S.A.L.  
Off Shore  
Elias Hraoui Avenue - Nohra Building -  
Furn El Shebbak - Second floor  
Beirut, Lebanon - P.O.Box : 13-6055  
Chouran - Beirut 1102-2090  
Phone/Fax +961 1 283429  
+961 1 283430/+961 1 283431  
info@lb.duravit.com - www.duravit.com

## Netherlands

Duravit Nederland B.V.  
Ruwekampweg 2  
5222 AT 's-Hertogenbosch  
Phone +31 73 6131970  
Fax +31 73 6100983  
info@nl.duravit.com - www.duravit.nl

## Norway

Duravit Norge  
Bovågen 53  
5937 Bovågen  
Phone +47 815 33 600  
Fax +47 815 33 601  
info@no.duravit.com - www.duravit.com

## Poland

Duravit Polska Sp. z o. o.  
Al. Krakowska 36 B  
05-090 Warszawa/Raszyn  
Phone +48 22 716 19 24  
Fax +48 22 716 19 25  
info@pl.duravit.com - www.duravit.pl

## Portugal

Duravit Portugal  
Rua Antoine de Saint-Exupéry  
Alapraia - 2765-043 Estoril  
Phone +351 21 466 7110  
Fax +351 21 466 7119  
duravit@jrb.pt - www.duravit.com

## Russia

Duravit CIS  
Repr. Office Moscow  
Proezd Serebryakova, 6  
Moscow 129343  
Phone + 7 495 782 12 66  
Fax + 7 495 782 12 67  
info@ru.duravit.com - www.duravit.com

## Singapore

Duravit Asia Limited  
RO, 7, Temasek Boulevard,  
Suntec Tower One, #06-03  
Singapore 038987  
Phone +65 6238 6353  
Fax +65 6238 6359  
info@sg.duravit.com - www.duravit.com

## Saudi Arabia

Duravit Saudi Arabia LLC  
Al Hamra district - Aarafat street  
Shahwan commercial center  
3rd floor - Office number 4  
P.O.Box 9135, 21413 Jeddah  
Phone/Fax +966 2 66 580 54  
+966 2 66 176 94/+966 2 66 410 38  
info@sa.duravit.com - www.duravit.com

## South Africa

Duravit South Africa (Pty) Ltd  
Block B - Wierda Mews  
41 Wierda Road West  
Wierda Valley - Sandton  
Johannesburg - P.O Box 833  
Strathavon - 2031  
Phone +27 (0) 11 722 9060  
Fax +27 (0) 11 783 9320  
info@za.duravit.com  
www.duravit.com.za

## Spain

Duravit España S.L.U  
Poligono Industrial Sector Z  
c/de la Logística, 18  
08150 Parets del Vallès (Barcelona)  
Phone +34 902 387 700  
Fax +34 902 387 711  
info@es.duravit.com - www.duravit.es

## Sweden

Duravit Sweden AB  
Svngatan 2 B 416 68 Göteborg  
Phone +46 31 3375650  
Fax +46 31 215140  
info@se.duravit.com - www.duravit.com

## Switzerland

Duravit Schweiz AG  
Bahnweg 4 - 5504 Othmarsingen  
Phone +41 62 887 25 50  
Fax +41 62 887 25 51  
info@ch.duravit.com - www.duravit.ch

## Tunisia

Duravit Tunisia S.A.  
Boulevard de l'Environnement  
Zarzouna 7021 - Bizerte  
Phone +216 72 592 359/72 590 293  
Fax +216 72 590 236  
info@tn.duravit.com - www.duravit.com.tn

## Turkey

Duravit Yapı Ürünleri  
Organize Deri San. Böl.  
10. Yol I-4 Parsel  
34956 Tuzla/Istanbul  
Phone +90 216 4585151  
Fax +90 216 4585195  
info@tr.duravit.com - www.duravit.com.tr

## Ukraine

Duravit Ukraine  
Repr. Office Kyiv  
Linynya Str. 17  
03038 Kyiv  
Phone +38 044 259 99 39  
Fax +38 044 259 99 49  
info@ua.duravit.com - www.duravit.com

## United Arab Emirates

Duravit Middle East - UAE Branch  
Terminal 2 - DAFZA  
(Dubai Airport Free Zone Authority)  
P.O Box 293622 - Dubai  
6EA118 (Phase 6, East Wing, Block A,  
First Floor, # 118)  
Phone +971 4 7017 117  
Fax +971 4 7017 121  
info@ae.duravit.com - www.duravit.com

## United Kingdom

Duravit UK Limited  
Unit 7, Stratus Park  
Brudenell Drive  
Brinklow, Milton Keynes  
MK10 0DE  
Phone +44 845 500 7787  
Fax +44 845 500 7786  
info@uk.duravit.com  
www.duravit.co.uk

## USA

Duravit USA, Inc.  
2205 Northmont Parkway  
Suite 200 - Duluth, GA 30096  
Phone +1 770 9313575  
Fax +1 770 9318454  
info@us.duravit.com - www.duravit.us

Best.-Nr. 001273/55.07.11.43.6.1 - Printed in Germany - We reserve the right to make technical improvements and enhance the appearance of the products shown.



**D-Code. Der Schlüssel zu einem schönen Bad.** Sicher: Gutes Design ist nicht alles. Und doch machen gut gestaltete Dinge das Leben lebenswerter. Umso schöner, wenn gutes Design jetzt nicht mehr unerschwinglich, sondern zum Greifen nah ist: Mit D-Code präsentiert Duravit eine Badserie, wie es sie noch nie gab – komplett vom Waschtisch bis zum Handtuchhalter, gestalterisch aus einem Guss und mit einem höchst erfreulichen Preis-Leistungs-Verhältnis. Optisch präsentiert sich D-Code zurückhaltend – ein Rechteck mit abgerundeten Ecken –, die Ur-Form des Waschtischs schlechthin. Die diskreten Formen drängen sich nicht in den Vordergrund, sondern ordnen sich dem jeweiligen Ambiente unter. Das macht D-Code so zeitlos modern – auch ein Merkmal von gutem Design. Mit Varianten und Lösungen für alle erdenklichen Bad-Situationen ist D-Code das Badprogramm, auf das schon viele gewartet haben – vielleicht auch Sie?

**D-Code. The key to elegance in the bathroom.** Of course, good design isn't everything, but all the same a well-designed object makes life more pleasant. All the more so if it is affordable. D-Code from Duravit is a new kind of bathroom range – complete from washbasin to towel rail, consistently designed throughout and excellent value for money. Its appearance is restrained, featuring rectangular forms with rounded edges – the classic washbasin shape, in fact, that does not impose itself but rather blends with its surroundings. This is what makes D-Code so timelessly modern – a hallmark of good design. With alternatives and solutions for all imaginable bathroom situations, D-Code is a bathroom range that many people have been waiting for – including you perhaps?

**D-Code. La clef d'une belle salle de bains.** Un bon design ne fait certainement pas tout. Mais les choses bien faites rendent malgré tout la vie bien plus agréable. Encore mieux si le design de qualité n'est maintenant plus hors de prix mais bien à portée de tous les budgets : Duravit présente avec D-Code une collection pour la salle de bains comme on n'en avait encore jamais vue – complète depuis le lavabo jusqu'au porte-serviettes, le tout comme sorti d'un même moule et d'un rapport qualité / prix plus que réjouissant. D-Code se fait discret – un rectangle aux angles arrondis –, tout bonnement la forme première du lavabo. Les formes discrètes n'essaient pas de se faufiler au devant de la scène, mais se fondent plutôt dans l'ambiance de chaque salle de bains. C'est ce qui rend D-Code tellement contemporain et classique ; ce qui est encore la caractéristique d'un bon design. Avec des variantes et des modèles pour toutes les circonstances imaginables, D-Code est vraiment le programme de salle de bains que beaucoup attendaient depuis longtemps. Vous aussi peut-être ?

**D-Code. De sleutel tot een mooie badkamer.** Toegegeven: goede vormgeving is niet alles. En toch maken goed vormgegeven dingen het leven leefbaarder. Des te mooier dat goede vormgeving nu niet meer onbetaalbaar, maar voor iedereen binnen handbereik is: met D-Code presenteert Duravit een ongekende badkamerserie – compleet van wastafel tot handdoekhouder, qua vormgeving uit één stuk en met een uiterst verheugende prijs/kwaliteitverhouding. D-Code ziet er terughoudend uit – een rechthoek met afgeronde hoeken – de oervorm van de wastafel bij uitstek. De onopvallende vormen dringen zich niet op de voorgrond, maar richten zich naar de desbetreffende ambiance. Dat maakt D-Code zo tijdloos modern – ook een kenmerk van goede vormgeving. Met varianten en oplossingen voor elke denkbare badkamersituatie is D-Code het badkamerprogramma waarop al velen hebben gewacht – misschien ook u?

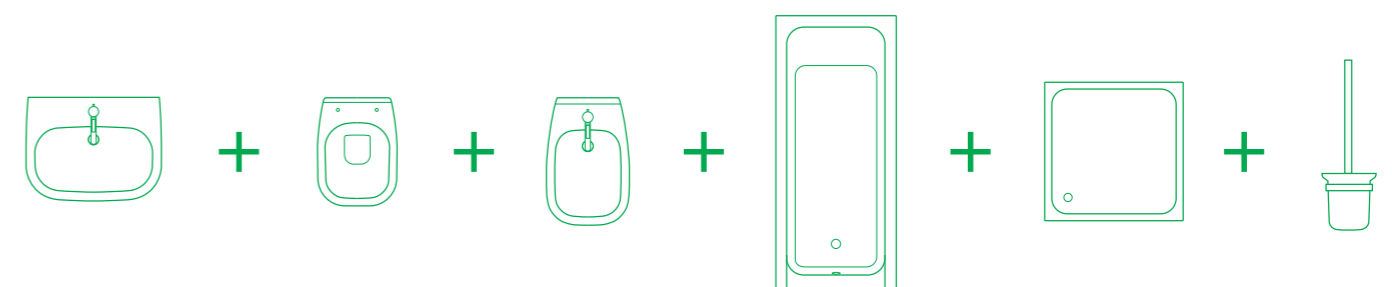

**Design nicht nur als Feilen an der Form begreifen, sondern dem Produkt auch ein memorables Etwas mitgeben:**

Der Anspruch, den Sieger Design an seine Arbeiten stellt, überzeugt nicht nur Benutzer, sondern auch Design-Jurys in aller Welt – seit über 25 Jahren gerade auch mit Badserien von Duravit. So kreierte man für D-Code ein Rechteck mit abgerundeten Ecken – eine klare, einleuchtende Design-Idee, und eine archetypische Grundform, die sich durch das komplette Programm zieht.

**In the 25 years that it has been making bathroom ranges for Duravit,** Sieger Design has regarded its work not as improving form but rather as making the product into something memorable, an approach that has found favour not only with consumers but also with design juries around the world. The D-Code range features a rectangular form with rounded edges – an appealing design idea and archetypal basic shape that is carried through the entire range.



**Le design ne se réduit pas seulement à peaufiner une forme en quelques coups de lime,** mais bien plus encore à donner au produit un quelque chose de mémorable : les exigences auxquelles Sieger Design soumet ses travaux ne se contentent pas de séduire les consommateurs mais également des jurys de design partout dans le monde – et justement depuis plus de 25 ans avec les collections de salles de bains signées Duravit. C'est ainsi que l'on créa pour D-Code un rectangle aux angles arrondis – une idée de design claire et convaincante qui est l'archétype même de la forme première qui se retrouve comme un fil d'Ariane tout au long de la collection.

**Design is niet alleen het vijlen aan de vorm, maar ook het product iets speciaals meegeven:** de eisen die Sieger Design aan zijn werken stelt, overtuigen niet alleen gebruikers, maar ook designjury's overal ter wereld – dat geldt al meer dan 25 jaar lang juist voor de badkamerseries van Duravit. Zo creëerde men voor D-Code een rechthoek met afgeronde hoeken – een helder, overtuigend designidee en een archetypische basisvorm voor het gehele programma.



|                             |   |                             |  |  |  |
|-----------------------------|---|-----------------------------|--|--|--|
| 360 mm<br><br># 07053600002 | 500 mm<br><br># 07065000002<br># 07065000082<br># 07065000092 | 450 mm<br><br># 07054500002 | 550 mm<br><br># 23105500002<br># 23105500302 | 600 mm<br><br># 23106000002<br># 23106000302 | 650 mm<br><br># 23106500002<br># 23106500302 |
| <br>+ # 08571700002         | <br>+ # 08571800002   | <br>+ # 08571700002         | <br>+ # 08571800002                          | <br>+ # 08571800002                          | <br>+ # 08571800002                          |
|                             |   |                             | <br>+ # 08632700002                          | <br>+ # 08632700002                          | <br>+ # 08632700002                          |

|  |  |  |  |                                    |                                    |
|--|--|--|--|------------------------------------|------------------------------------|
| 450 mm Med<br><br># 07074500002<br># 07074500702 | 600 mm Med<br><br># 23116000002<br># 23116000702 | 550 mm<br><br># 03395500000<br># 03395500300 | 545 mm<br><br># 03375400000<br># 03375400300 | 495 mm<br><br># 03384900000        | 560 mm<br><br># 03385600000        |
|  |  |  |  |                                    |                                    |
|  |  |  | <br># 03428500002<br># 03428500302           | <br># 03428500002<br># 03428500302 | <br># 03421000002<br># 03421000302 |

|                  |                  |                  |                  |                  |                  |                  |
|------------------|------------------|------------------|------------------|------------------|------------------|------------------|
| <br># 0099041000 | <br># 0099121000 | <br># 0099141000 | <br># 0099151000 | <br># 0099161000 | <br># 0099171000 | <br># 0099181000 |
| <br># 0099191000 | <br># 0099201000 | <br># 0099211000 | <br># 0099221000 | <br># 0099231000 | <br># 0099241000 |                  |
| <br># 0099251000 | <br># 0099261000 | <br># 0099271000 |                  |                  |                  |                  |

|   |   |  |  |   |   |  |
|---|---|--|--|---|---|--|
| <br># 21110100002<br>+ # 0067310000/<br>+ # 0067390000<br>+ # 0927000004/<br># 0927100004 | <br># 21109000002<br>+ # 0067310000/<br>+ # 0067390000<br>+ # 0927000004/<br># 0927100004 | <br># 21080900002<br>+ # 0067310000/<br>+ # 0067390000 | <br># 21090900002<br>+ # 0067310000/<br>+ # 0067390000 | <br># 21150900002<br>+ # 0067310000/<br>+ # 0067390000                  | <br># 21100100002<br>+ # 0067310000                                     | <br># 21140100002<br>+ # 0067310000/<br>+ # 0067390000<br>+ # 0927300005 |
| <br># 21180900002<br>+ # 0067310000/<br>+ # 0067390000<br>+ # 0927000004/<br># 0927100004 | <br># 22090900002<br>+ # 0067310000/<br>+ # 0067390000                                    | <br># 22100900002<br>+ # 0067310000/<br>+ # 0067390000 | <br># 22110900002<br>+ # 0067310000/<br>+ # 0067390000 | <br># 22230900002<br>+ # 61010000/<br>+ # 0067410000/<br>+ # 0062090096 | <br># 21420900002<br>+ # 61010000/<br>+ # 0067410000/<br>+ # 0062090096 |  |
| <br># 22361500002   | <br># 22371500002 C   | <br># 22381000002                                      | <br># 22371000002                                      | <br># 22411000002   | <br># 08283000000<br># 08283000007                                      | <br># 08293000000<br># 08293000007                                       |

|                               |                                |                                |                               |                                |                               |                               |
|-------------------------------|--------------------------------|--------------------------------|-------------------------------|--------------------------------|-------------------------------|-------------------------------|
| 1500 x 750 mm<br><br># 700102 | 1600 x 700 mm<br><br># 700103  | 1700 x 700 mm<br><br># 700104  | 1700 x 700 mm<br><br># 700105 | 1400 x 1400 mm<br><br># 700139 |                               |                               |
| 1700 x 750 mm<br><br># 700106 | 1700 x 750 mm<br><br># 700107  | 1800 x 800 mm<br><br># 700108  | 1900 x 900 mm<br><br># 700140 |                                |                               |                               |
| 800 x 800 mm<br><br># 720062  | 900 x 900 mm<br><br># 720063   | 1000 x 1000 mm<br><br># 720064 | 900 x 750 mm<br><br># 720065  | 900 x 800 mm<br><br># 720066   | 1000 x 800 mm<br><br># 720067 | 1000 x 900 mm<br><br># 720068 |
| 900 x 900 mm<br><br># 720069  | 1000 x 1000 mm<br><br># 720070 | 800 x 800 mm<br><br># 720074   | 900 x 900 mm<br><br># 720075  | 1000 x 1000 mm<br><br># 720076 |                               |                               |



**Geradlinig, aber Erinnerungswürdig.** Schlicht, aber mit Finesse. Konsequenz, aber mit Eleganz. So könnte man Formgebung und Wirkung des D-Code-Waschtischprogramms in aller Kürze beschreiben. Mit dem sanft gerunden Rechteck, dem praktischen breiten umlaufenden Rand und der planen, großzügigen Ablagefläche trägt jeder Waschtisch den „genetischen Code“ des gesamten Programms in sich. Und dieser ist äußerst flexibel: Er sorgt für viele verschiedene Varianten, für die unterschiedlichsten Einsatzbereiche.

**Clear but memorable forms;** simple but stylish; consistent but elegant – all of these characteristics describe the D-Code washbasin range. With the gently rounded corners, practical wide rim and flat storage surfaces every washbasin carries the “genetic code” of the entire range, which is in itself extremely flexible, offering different solutions for a wide variety of applications.

**Rectiligne, mais méritant que l'on s'en souvienne.** Sobre, mais avec finesse. Résolu, mais avec élégance. C'est par ces quelques mots que l'on pourrait très brièvement décrire la forme et l'effet produits par la gamme de lavabos D-Code. Avec la douceur des lignes arrondies du rectangle, avec son large rebord pratique qui en fait le tour et avec les surfaces de rangement planes et généreuses, chaque lavabo porte en lui le « code génétique » de toute la collection. Et il est extrêmement flexible : il permet de nombreuses variantes dans les domaines d'application les plus variés.

**Strak van lijn, maar toch opvallend.** Eenvoudig doch stijlvol. Consequent en elegant. Zo zou men de vormgeving en de werking van het D-Code wastafelprogramma in het kort kunnen beschrijven. Met de zacht afgeronde rechthoek, de praktische brede omlopende rand en de vlakke, royale afleggruimte draagt elke wastafel de „genetische code“ van het volledige programma in zich. En deze is uiterst flexibel, met zijn verschillende uitvoeringen en de meest uiteenlopende toepassingsmogelijkheden.





**Es lebe die Vielfalt!** Deshalb bietet D-Code gleich 14 verschiedene Waschtischmodelle zur Auswahl: als Waschtisch (55, 60 oder 65 cm breit), mit oder ohne Standsäule, mit oder ohne Halbsäule, als Möbelwaschtisch (85 oder 105 cm breit), als Einbauwaschtisch für den Einbau von oben (54,5 x 43,5 cm) oder von unten (49,5 x 29 cm oder 56 x 40 cm), als Halbeinbauwaschtisch (55 x 44 cm), als Handwaschbecken (36 x 27 cm, 45 x 34 cm oder 50 x 22 cm) und in Med-Ausführung – als Waschtisch (60 cm breit) oder als Handwaschbecken (45 x 34 cm). So findet sich mit D-Code für wirklich jedes Bad eine schöne Waschplatzlösung.

**Long live variety!** This is why there are 14 different D-Code washbasin models to choose from: as washbasin (55, 60 or 65 cm wide), with or without a pedestal or semi pedestal, as furniture washbasin (85 or 105 cm wide), as countertop basin (54.5 x 43.5 cm) or undercounter basin (49.5 x 29 cm or 56 x 40 cm), semi-recessed (55 x 44 cm), as handrinse basin (36 x 27 cm, 45 x 34 cm or 50 x 22 cm) and in Med design – as washbasin (60 cm wide) or as handrinse basin (45 x 34 cm). D-Code offers an attractive washing area solution for every bathroom.



**Vive la diversité !** C'est la raison pour laquelle D-Code propose un choix de 14 modèles de lavabos : les lavabos (en 55, 60 ou 65 cm de large), avec ou sans colonne, avec ou sans cache-siphon, le lavabo pour meuble (en 85 ou 105 cm de large), la vasque à encastrer par le dessus (54,5 x 43,5 cm) ou par le dessous (49,5 x 29 cm ou 56 x 40 cm), une vasque semi encastrée (55 x 44 cm), le lave-mains (36 x 27 cm, 45 x 34 cm ou 50 x 22 cm) et en version médicale – un lavabo (en 60 cm de largeur) et un lave-mains (45 x 34 cm). D-Code offre toujours une solution esthétique adaptée à tout type de salle de bains.



**Lang leve de diversiteit!** Daarom biedt D-Code een keuze uit maar liefst 14 verschillende wastafelmodellen: als wastafel (55, 60 of 65 cm breed), met of zonder zuil, met of zonder sifonkap, als meubelwastafel (85 of 105 cm breed), als inbouw wastafel voor inbouw van boven (54,5 x 43,5 cm) of van onderen (49,5 x 29 cm of 56 x 40 cm), als half inbouw wastafel (55 x 44 cm), als fonteintje (36 x 27 cm, 45 x 34 cm of 50 x 22 cm) en in medische uitvoering – als wastafel (60 cm breed) of als fonteintje (45 x 34 cm). Zo biedt D-Code voor werkelijk elke badkamer een fraaie oplossing voor de wasgelegenheid.

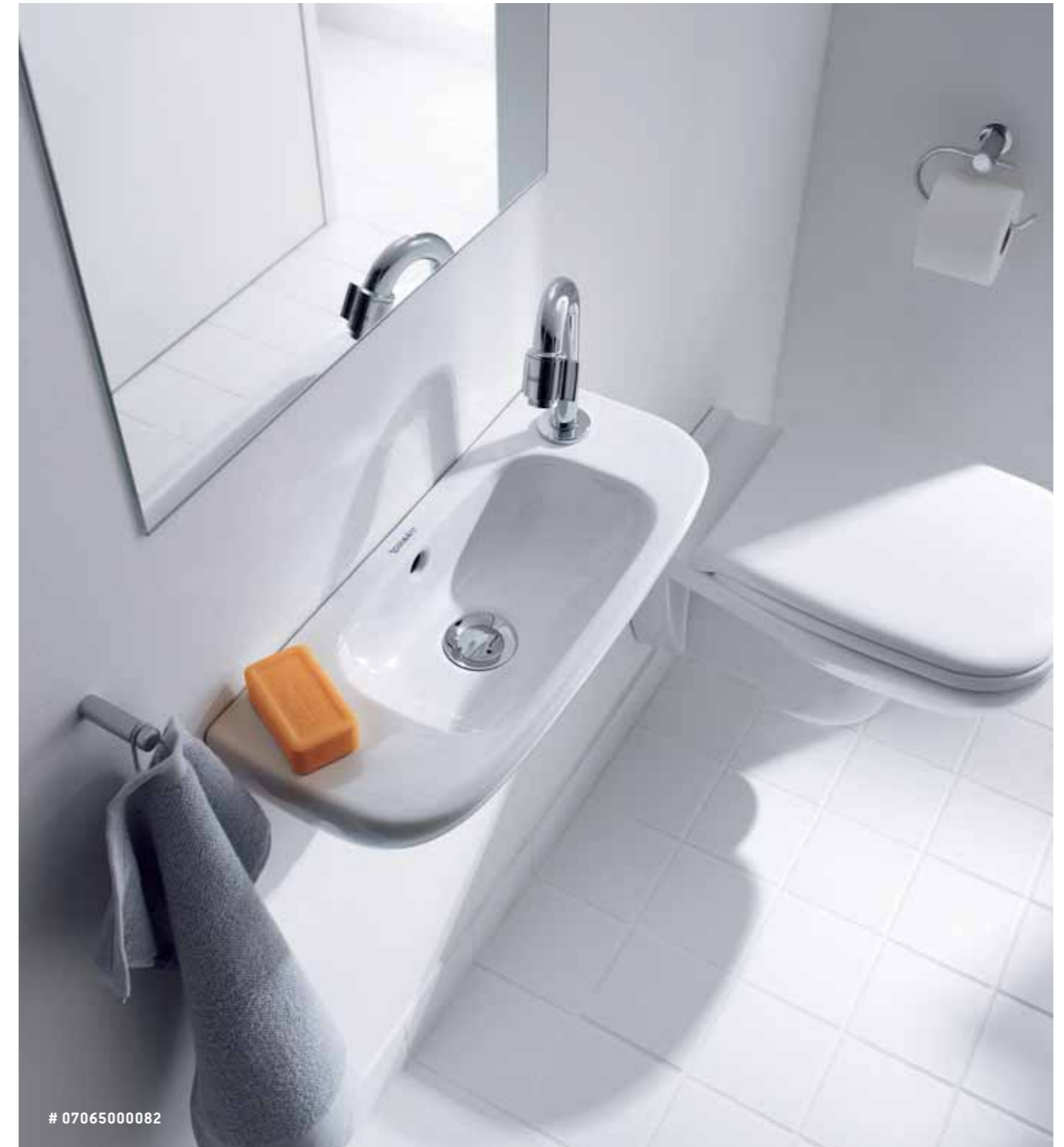



**So wohnlich kann Bad-Design aussehen:** Zu einer perfekten Waschplatzlösung aus einem Guss bietet sich der D-Code-Möbelwaschtisch an, den es in 85 und 105 cm Breite gibt. Er lässt sich mit verschiedenen Duravit-Möbelprogrammen kombinieren, wie rechts mit einem Waschtischunterbau der Serie X-Large. So entsteht ein harmonisches, wohnliches Ensemble. Und das natürlich in der hohen Qualität, die man von Duravit als erfahrener Badmöbelproduzent gewohnt ist.

**Bathroom design really can look this cosy:** The D-Code furniture washbasin lends itself to a perfect, seamless washing area solution and is available in widths of 85 and 105 cm. It can be combined with various Duravit furniture programmes, as shown on the right with a vanity unit from the X-Large series. This creates a harmonious, cosy ensemble. It goes without saying that all is available in the high quality that is synonymous with Duravit, an experienced manufacturer of bathroom furniture.

**Une salle de bains design peut constituer une pièce à vivre très confortable :** décliné en 85 et 105 cm de large, le lavabo pour meuble D-Code avec son meuble bas semblant sortir du même moule, représente la solution idéale pour une salle d'eau parfaite. Il peut être combiné à des modèles de différentes séries de meubles de la gamme Duravit comme à droite à un meuble sous lavabo de la série X-Large pour créer un ensemble harmonieux et confortable. Et ceci bien entendu, sans oublier la qualité supérieure à laquelle nous sommes habitués chez Duravit avec sa grande expérience de fabricant de meubles pour la salle de bains.

**Zo behaaglijk kan badkamerdesign er uitzien:** voor een perfecte wasgelegenheid uit één stuk is de D-Code meubelwastafel, verkrijgbaar in de breedte 85 en 105 cm, zeer geschikt. Hij kan met diverse Duravit meubelprogramma's worden gecombineerd, aan de rechterkant met een wastafel-onderbouwkast uit de serie X-Large. Zo ontstaat een harmonisch, behaaglijk ensemble. En dat natuurlijk in de hoge kwaliteit die men gewend is van Duravit als ervaren producent van badmeubilair.



105 cm



85 cm





**Kein Bad ist wie das andere.** Weil jeder Badbenutzer einen anderen Geschmack pflegt, und jeder Raum nach anderen Lösungen verlangt. Gut also, dass der D-Code-Möbelwaschtisch ganz unterschiedliche Kombinationsmöglichkeiten bietet, wie hier mit der Duravit-Möbelserie Ketho. Wie D-Code zeichnet sich auch dieses Programm durch klare Formen, durchdachte Funktionalität und einem freundlichen Preis-Leistungs-Verhältnis aus. Erhältlich in den Oberflächen Graphit Matt, Granatrot Matt, Weiß Matt und Basalt Matt.

**No two bathrooms are alike.** Because every bathroom user has their own taste, and every room demands different solutions. So it's good that the D-Code furniture washbasin offers completely different combination possibilities, as here with Duravit's Ketho furniture series. Like D-Code, this programme offers clear forms, well thought-out practical features and good value for money. Available in matt Graphite Matt, Garnet Red Matt, White Matt and Basalt Matt finishes.

**Aucune salle de bains ne ressemble à une autre.** Parce que les goûts de chaque utilisateur sont différents et chaque pièce demande des solutions différentes. Parfait ! Le lavabo pour meuble D-Code propose énormément de possibilités de combinaisons différentes, comme ici avec la gamme de meubles Ketho de Duravit. Tout comme D-Code, cette série se caractérise par des formes claires, des fonctionnalités bien pensées et un rapport qualité/prix très attractif. La collection Ketho est disponible dans les finitions Graphite mat, Rouge Grenade mat, Blanc mat et Basalte mat.

**Geen twee badkamers zijn gelijk.** Omdat elke badkamergebruiker een eigen smaak heeft, en elke ruimte vraagt om een andere oplossing. Het is dus maar goed dat de D-Code meubelwastafel uiterst diverse combinatiemogelijkheden biedt, zoals hier met de Duravit meubelserie Ketho. Evenals D-Code onderscheidt ook dit programma zich door heldere vormen, doordachte functionaliteit en een vriendelijke prijs-kwaliteitverhouding. Verkrijgbaar in de afwerkingen grafiet mat, granaatrood mat, wit mat en basalt mat.





**Als Ort der Bedürfnisse wäre das D-Code Bad nicht komplett ohne WC, Bidet und Urinal.** Auch hier stehen die für D-Code typischen Designmerkmale ins Auge: die Grundform des Rechtecks, die sanft gerundeten Ecken, der breite umlaufende Rand. So gliedert sich auch der WC-Bereich spielend in das optische und ästhetische Gesamtkonzept ein. Und in das qualitative: Denn D-Code wäre nicht von Duravit, würden nicht sämtliche Produkte von der fast 200-jährigen Erfahrung in der Sanitärkeramikfertigung profitieren.

**As a place for essential conveniences, the D-Code bathroom would not be complete without a toilet, bidet and urinal.** Once again, the typical design features are prominent: the basic rectangular form, gently rounded corners and wide rim, ensuring that the toilet area also merges harmoniously and elegantly with the overall aesthetic design. Not to mention quality – D-Code would not bear the Duravit label if all the products didn't benefit from the company's almost 200 years of experience of sanitary ceramics.



**La salle de bains D-Code ne serait pas complète sans cuvette de WC, bidet et urinoir.** Là aussi les caractères spécifiques de la collection D-Code sautent tout de suite aux yeux : la forme de base rectangulaire, la douceur des angles arrondis et le large rebord tout autour. La cuvette de WC s'insère à la perfection dans cet ensemble harmonieux et esthétique. Quant à la qualité, la collection D-Code ne serait pas digne de Duravit si un seul de ses produits ne profitait pas de cette longue expérience presque bicentenaire dans la fabrication céramique.

**Als oord van behoeften zou de D-Code badkamer niet volledig zijn zonder closet, bidet en urinoir.** Ook hier springen de voor D-Code karakteristieke vormgevingskenmerken in het oog: de basisvorm van de rechthoek, de zacht afgeronde hoeken, de brede omlopende rand. Zo wordt ook het toiletgedeelte spelenderwijs geïntegreerd in het optische en esthetische totaalconcept. En in het kwalitatieve: want D-Code zou niet van Duravit zijn als niet alle producten zouden profiteren van de bijna 200 jaar ervaring in de productie van sanitairkeramiek.



Compact



**Eigentumswohnung oder Mehrfamilienhaus?** Büro oder Hotel? Ganz privat, halböffentlich oder öffentlich? Wie auch immer, D-Code hat für alle Bau- und Renovierungsprojekte die passende WC-Lösung. So warten 13 verschiedene WC-Modelle auf ihren Einsatz: als Wand-WC (Tief- oder Flachspüler), als Wand-WC in der Compact-Version (Tiefspüler), als Stand-WC (Tief- oder Flachspüler), als Stand-WC „back to wall“ und als Stand-WC-Kombination (Tiefspüler, mit Abgang waagrecht, senkrecht oder vario).

**Owner-occupied apartment or semi-detached house?** Office or hotel? Private, semi-public or public? Whatever the case, D-Code has an ideal toilet for all new buildings and renovations. In all there are 13 models to choose from: wall-mounted toilet (washdown or washout), compact wall-mounted toilet (washdown), floor-standing toilet (washdown or washout), back-to-wall floor-standing toilet and floor-standing close-coupled toilet (washdown, with horizontal, vertical or vario outlet).



**Appartement en copropriété ou immeuble d'habitation ?** Bureau ou hôtel ? Entièrement privé, semi-public ou public ? Peu importe, D-Code a toujours la cuvette de WC qu'il faut pour chaque projet de construction et de rénovation. C'est ainsi que 13 modèles différents de cuvettes de WC ne demandent qu'à être installés : une cuvette suspendue (à fond creux ou à fond plat), une cuvette suspendue version compacte (à fond creux), une cuvette sur pied (à fond creux ou à fond plat), une cuvette sur pied « dos au mur » et un ensemble WC sur pied (à fond creux, sortie horizontale ou verticale ou vario).

**Eigen appartement of meergezinshuis?** Kantoor of hotel? Privé, semi-openbaar of openbaar? Voor elk denkbaar bouw- of renovatieproject heeft D-Code de passende wc-oplossing. Zo hebt u de keuze uit 13 verschillende wc-modellen: als hangend toilet (diep- of vlakspoeler), als hangend toilet in de Compact-versie (diepspoeler), als staand toilet (diep- of vlakspoeler), als staand toilet „back to wall” en als staande closetcombinatie (diepspoeler, met afvoer horizontaal of verticaal of vario).



**Ein neues Gefühl für Design, Komfort und Reinheit.** Nichts ist so gründlich, so hygienisch, so natürlich und so erfrischend wie die Reinigung mit Wasser – auch nach dem Toilettengang. Dafür sorgt der neuartige Dusch-WC-Sitz SensoWash® D-Code. Modernen Bedürfnissen nach hohem Bedienkomfort und gutem, nachhaltigen Design verschrieben, bietet SensoWash® D-Code mehr als bloße Toilettenhygiene. Die Bedieneinheit besticht durch eine logische optische Gliederung, die die Bedienung ganz einfach und intuitiv gestaltet.

**A new feeling for design, comfort and purity.** Nothing is as thorough, as hygienic, as natural and as refreshing as cleaning with water. The innovative SensoWash® D-Code shower-toilet seat makes sure of that. Dedicated to modern needs for high operating comfort and good, sustainable design, SensoWash® D-Code offers more than just toilet hygiene. The control unit's logical layout makes it simple and intuitive to use.

**Une nouvelle sensation de design, de confort et de pureté.** Rien n'est plus efficace, plus hygiénique, plus naturel ou plus rafraîchissant que de la toilette à l'eau – même après le passage aux toilettes. C'est l'affaire de l'abattant du WC douche SensoWash® de la série D-Code. Adapté aux besoins modernes de par un grand confort d'utilisation et doté d'un design beau et durable, SensoWash® D-Code propose bien davantage qu'une simple hygiène dans les toilettes. L'unité de commande séduit par sa structure logique et esthétique qui rend son utilisation simple et intuitive.

**Een nieuw gevoel voor design, comfort en zuiverheid.** Niets is zo grondig, zo hygiënisch, zo natuurlijk en zo verfrissend als de reiniging met water – ook na een bezoek aan het toilet. Daarvoor zorgt de innovatieve douche-wc zitting SensoWash® D-Code. Inspelend op moderne behoeften aan een groot bedieningsgemak en goed, duurzaam design, biedt SensoWash® D-Code meer dan louter toilethygiëne. De bedieningseenheid valt op door de logische indeling en de uiterst eenvoudige en intuïtieve bediening.



**sensoWASH®**  
D-CODE



**Wie aus einem Guss.** Höchstes Augenmerk bei der Entwicklung von SensoWash® D-Code galt der Gestaltung: Tatsächlich verschmelzen Keramik und Sitz zu einer harmonischen, eleganten Einheit. Ebenso formschön wie funktional und ebenso komfortabel wie pflegeleicht, macht SensoWash® D-Code die Reinigung mit Wasser zur Selbstverständlichkeit wie das Händewaschen – und bleibt dabei doch ein kleiner Luxus, eine Wohlfühl-Pause, die einen den weiteren Tag sauber und erfrischt erleben lässt.

**A unified whole.** When developing SensoWash® D-Code, the focus was very firmly on design: the ceramic and the seat really do merge to create a harmonious, elegant unit. As attractive as it is functional and as comfortable as it is easy-care, SensoWash® D-Code ensures that cleaning with water is as natural as washing one's hands – and yet it also transforms every visit to the bathroom into a well-being experience, leaving you able to enjoy the rest of the day feeling clean and refreshed.

**Comme d'une seule pièce.** La conception et l'élaboration du modèle SensoWash® D-Code ont fait l'objet de la plus grande attention : en effet, la cuvette en céramique et l'abattant se fondent véritablement en un ensemble fait d'élégance et d'harmonie. Aussi esthétique que fonctionnel, aussi confortable que facile d'entretien, SensoWash® D-Code fait de la toilette à l'eau une évidence, exactement comme le lavage des mains – tout en restant un petit luxe, une pause bien-être permettant de poursuivre sa journée en se sentant propre et frais.

**Uit één stuk.** Bij de ontwikkeling van SensoWash® D-Code ging bijzondere aandacht uit naar de vormgeving: keramiek en zitting versmelten letterlijk tot één harmonische, elegante eenheid. Met zijn fraaie vormgeving, functionaliteit, comfort en onderhoudsvriendelijkheid maakt SensoWash® D-Code de reiniging met water even vanzelfsprekend als handen wassen – en blijft daarbij toch een kleine luxe, een verwenpauze, die je de rest van de dag een schoon en verkwikt gevoel geeft.



**Jedem die seine.** Die Funktionen von SensoWash® D-Code erweisen sich so individuell wie seine Benutzer: Die Gesäß- dusche reinigt angenehm und sicher. Mit vor- und zurückfahrenden Bewegungen des Duschstabs sorgt die Komfort- dusche für extragründliche Reinigung. Speziell für die weibliche Anatomie entwickelt, verspricht die Ladydusche eine besonders sanfte Reinigung. Wassertemperatur, Wassermenge und Düsenposition sind individuell regulierbar, Stab und Düsen reinigen sich automatisch vor und nach der Anwendung.

**Each to his own.** The SensoWash® D-Code functions are as individual as its users: the Rearwash is pleasant and safe. With the forward and backward movements of the spray wand, the Comfortwash function offers particularly attentive cleaning. Specially designed for the female anatomy, the Ladywash offers a particularly gentle wash. Water temperature, water volume and nozzle position can be individually adjusted; the spray wand and nozzles are cleaned automatically before and after use.

**À chacun selon ses goûts.** Les fonctions de SensoWash® D-Code sont aussi individuelles que leurs utilisateurs : on se sent propre et frais après utilisation de la douche rectale. Avec un mouvement de va-et-vient de la douchette, la douche oscillatoire entre en action pour un lavage plus minutieux. Spécialement développée pour l'anatomie féminine, la douche féminine permet un lavage tout en douceur. La température de l'eau, son débit ainsi que la position des buses sont réglables individuellement ; la douchette et les buses se nettoient automatiquement avant et après chaque utilisation.

**Voor elk wat wils.** De functies van SensoWash® D-Code blijken even individueel als zijn gebruikers: de billendouche zorgt voor een aangename en veilige reiniging. Door de heen en weer gaande bewegingen van de onderdouche zorgt de comfortdouche voor een extra grondige reiniging. Speciaal ontwikkeld voor de vrouwelijke anatomie, belooft de ladydouche een bijzonder zachte reiniging. Watertemperatuur, hoeveelheid water en sproeierstand zijn individueel regelbaar, staaf en sproeiers worden automatisch vóór en na de toepassing gereinigd.

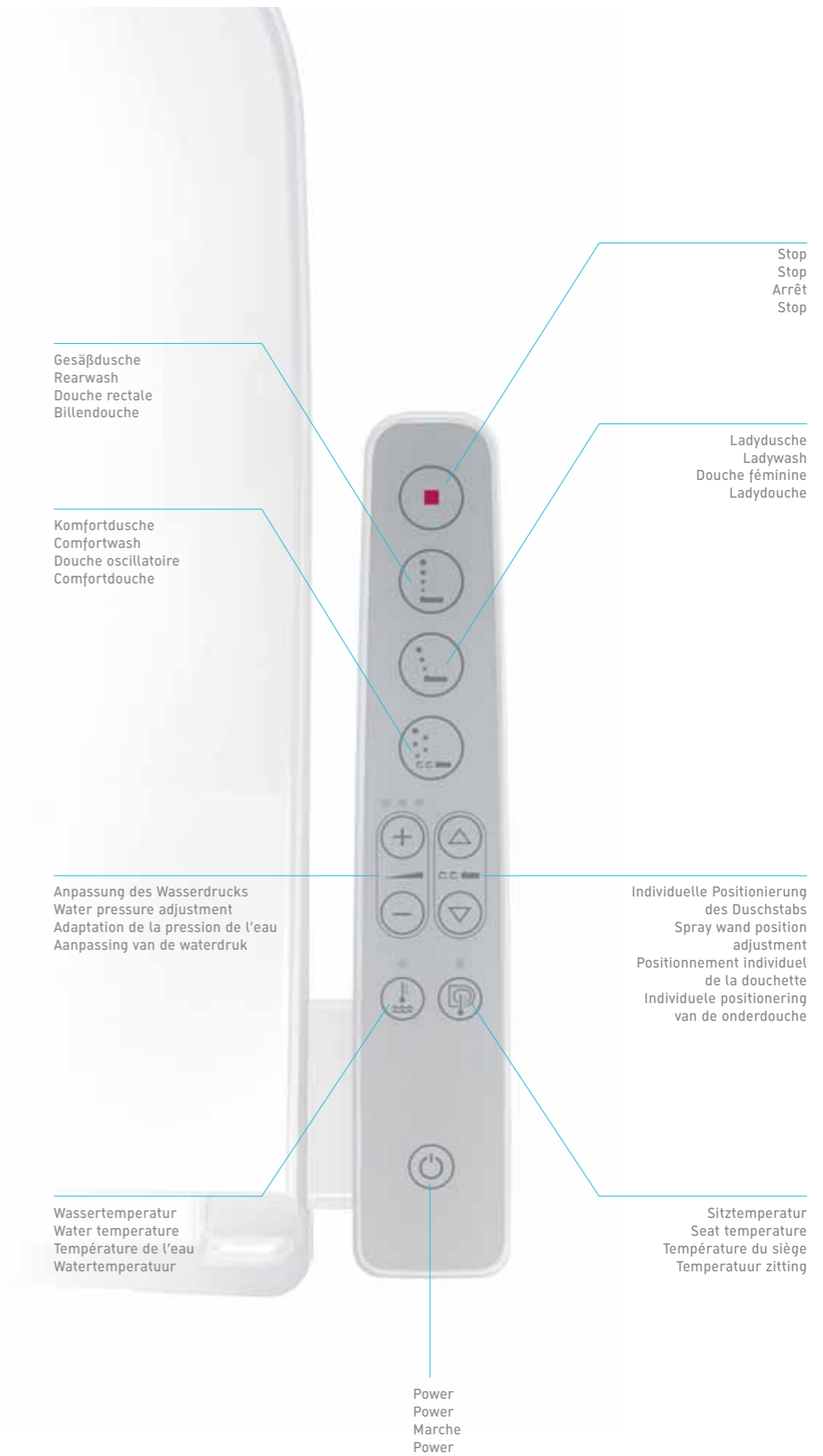
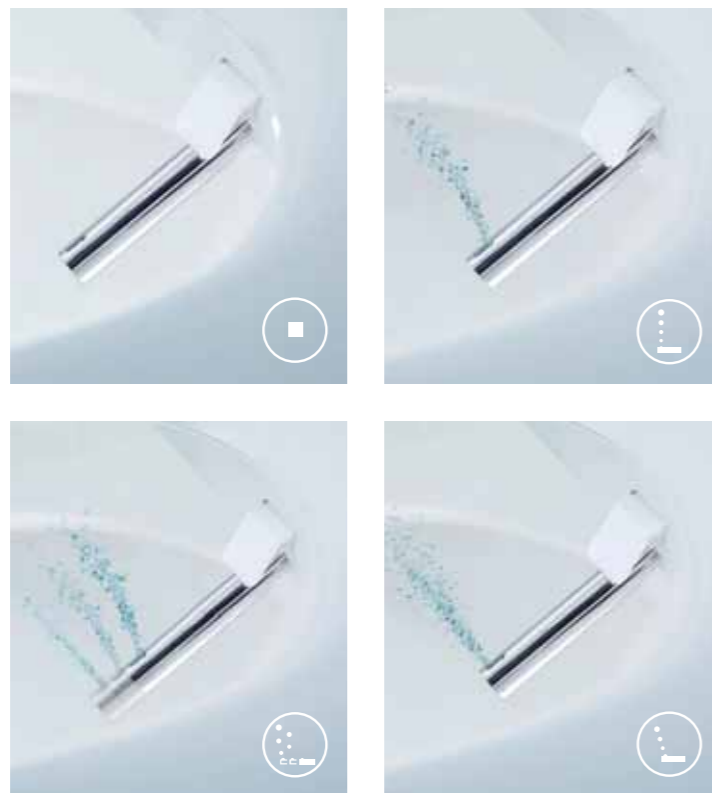

**Schaum, Wasser, Wärme, Wohlgefühl** – es geht doch nichts über ein heißes Bad. Doch: Denn noch ein bisschen schöner wird es, wenn man sich in einem echten Designstück räkeln kann. D-Code macht auch diesen scheinbar unerreichbaren Luxus bezahlbar. Mit einem formschönen Wannensprogramm zu echten Einsteigerpreisen, im Design abgestimmt auf die übrige Serie. Nur eins bleibt unbezahlbar – die Ruhe, die Entspannung und die Behaglichkeit, die man in den D-Code-Wannen findet.

**Bubbles, water, warmth, wellbeing** – there's nothing like a hot bath. But it's even more pleasurable if you can stretch out in a genuine designer bathtub. D-Code makes this extravagant luxury affordable with an elegant selection of bathtubs to match the rest of the range at a genuine entry-level price. There is only one thing that money can't buy – the peace, relaxation and comfort to be found in D-Code bathtubs.

**De la mousse, de l'eau, de la chaleur et une sensation de bien-être** : rien n'est plus agréable que de prendre un bain bien chaud. Mais c'est tout de même un petit peu plus agréable quand on peut se prélasser dans une véritable baignoire design. D-Code rend ce luxe apparemment inaccessible tout à fait abordable. Les belles lignes de son assortiment de baignoires à de véritables prix d'entrée de gamme, sont assorties au design de la collection. Une seule chose reste irremplaçable : c'est le calme, la détente et le confort que l'on peut trouver dans une baignoire D-Code.

**Schuim, water, warmte, welbehagen** – er gaat niets boven een heet bad. Echter: het wordt nog een beetje mooier als men zich helemaal kan strekken in een echt designstuk. D-Code maakt ook deze schijnbaar onbereikbare luxe betaalbaar. Met een fraai vormgegeven assortiment baden voor echte introductieprijsen, qua vormgeving afgestemd op de overige serie. Slechts één ding blijft onbetaalbaar – de rust, ontspanning en behaaglijkheid die je vindt in de D-Code ligbaden.





**Gute Nachrichten für all die, die ihre Wanne zum Baden und Duschen nutzen wollen.** Denn für diesen Fall hält D-Code zwei Einsitzer mit einer Rückenschräge (170 x 70 cm und 170 x 75 cm) bereit, bei denen man zwischen der klassischen Variante mit Ablauf im Fußbereich und der mit zentralem Ablauf wählen kann – so stört beim Duschen kein Ablauf im Stehbereich. Ein komfortables Extra ist der optionale Wannengriff zum Ein- und Aussteigen. Zusätzliche Option: das Duravit-eigene, günstige Whirlsystem bei allen D-Code Badewannen.

**Good news for everyone who wants to use their bathtub for both bathing and showering.** D-Code offers two one-seaters with backrest (170 x 70 cm and 170 x 75 cm) and the choice between the classical variant with outlet in the foot area and a variant with a central outlet. This means there's no outlet to get in the way when taking a shower. The optional bathtub handle for getting in and out is a comfortable extra. Additional option: Duravit's own, value-for-money whirl system with all D-Code bathtubs.

**Bonnes nouvelles pour tous ceux qui souhaitent utiliser leur baignoire aussi bien pour le bain que pour la douche.** En effet, pour ce cas de figure, la collection D-Code propose deux baignoires à une place avec dossier incliné (170 x 70 cm et 170 x 75 cm) pour lesquelles on a le choix entre une bonde d'évacuation classique placée à l'une des extrémités ou une bonde au centre de la baignoire – ainsi, la bonde ne gêne pas lors de la douche. La barre d'appui pour mieux accéder à la baignoire et en sortir est un accessoire bien pratique. Autre option : le système balnéo de Duravit à prix avantageux est proposé pour toutes les baignoires de la série D-Code.

**Goed nieuws voor iedereen die zijn bad wil gebruiken om te baden en te douchen.** Want daarvoor heeft D-Code twee eenpersoonsbaden met een schuin rugvlak (170 x 70 cm en 170 x 75 cm), waarbij men kan kiezen tussen de klassieke uitvoering met afvoer in het voetgedeelte en een uitvoering met centrale afvoer – bij het douchen geen storende afvoer in de staruimte. Een comfortabel accessoire is de optionele badgreep voor het in- en uitstappen. Extra optie: het Duravit-eigen, voordelige whirlsysteem bij alle D-Code ligbaden.



**Vielfalt und Auswahl bestimmen auch das D-Code-Badewannenprogramm.** Hier stehen 9 verschiedene Wannemodelle bereit, davon 7 rechteckige in unterschiedlichen Abmessungen, eine Eckversion und eine sechseckige Variante. Wohlfühl-Option bei allen Wannen ist ein Duravit-eigenes, günstiges Whirlsystem. Optisch fügt sich das D-Code-Design auch hier zu einem stimmigen Ganzen. Wellness fürs Auge – und für den ganzen Körper.

**Variety and choice are the characteristic features of the D-Code bathtub programme.** There are nine models to choose from: seven rectangular versions of different sizes, a corner version and a hexagonal model. Wellbeing options include Duravit's specially designed low-price electronic whirlpool system. And once again the D-Code design is consistently present throughout. Wellness for the eye and for the entire body.

**Diversité et choix caractérisent la gamme de baignoires D-Code.** L'assortiment comprend 9 modèles différents de baignoires, dont 7 de forme rectangulaire en plusieurs tailles, un modèle d'angle et une variante hexagonale. L'option bien-être du propre système balnéo de Duravit est proposée à un prix compétitif sur tous les modèles. Le design de D-Code se retrouve là aussi pour former un ensemble cohérent. Un vrai plaisir pour l'œil et pour le corps tout entier.

**Het D-Code assortiment baden wordt ook gekenmerkt door een grote diversiteit en een ruime keuze.** Er zijn 9 verschillende badmodellen beschikbaar, waarvan 7 rechthoekige in verschillende maten, een hoekversie en een zeshoekige uitvoering. Een feelgood-optie bij alle ligbaden is een voordelig whirlsysteem van Duravit zelf. Qua uiterlijk zorgt de D-Code-vormgeving ook hier voor een harmonisch totaalbeeld. Wellness voor het oog – en voor het gehele lichaam.





**Was für den einen ein entspannendes Bad ist, ist für den anderen eine erfrischende Dusche.** Auch auf die Ansprüche des Duschfans ist D-Code bestens vorbereitet: mit 12 verschiedenen Duschwannen, davon 3 quadratische und 4 rechteckige in unterschiedlichen Abmessungen, plus 5 Viertelkreis-Varianten. Ebenso formschön wie zweckmäßig, sind alle Modelle perfekt auf den Rest des Programms abgestimmt – so wird das Duschen noch schöner.

**There are times when a relaxing bath hits the spot and times when a refreshing shower is what's needed.** D-Code is well prepared for shower enthusiasts with 12 shower trays, including three square and four rectangular ones in different sizes, plus five neo-round corner models. Elegant and practical, all models blend harmoniously with the rest of the range, making showering into an even more pleasurable experience.

**Certains préfèrent se relaxer dans leur bain alors que d'autres aiment plutôt se rafraîchir sous la douche.** D-Code n'a pas non plus oublié les inconditionnels de la douche : 12 différents modèles de receveur de douche, dont 3 carrés et 4 rectangulaires en plusieurs tailles ainsi que 5 versions en quart de rond. Tous les modèles aussi esthétiques que fonctionnels sont parfaitement coordonnés au reste de l'assortiment. Se doucher n'en devient que plus beau.

**Wat voor de één een ontspannend bad is, is voor de ander een verfrissende douche.** D-Code speelt ook optimaal in op de eisen van de douche fan: met 12 verschillende douchebakken, waarvan 3 vierkante en 4 rechthoekige in verschillende afmetingen, plus 5 kwartronde uitvoeringen. Even fraai als praktisch: alle modellen zijn perfect afgestemd op de rest van het programma – zo wordt douchen nog mooier.



**Oft sind es die Kleinigkeiten, die ein Bad erst so richtig komfortabel machen.** Schön, dass das D-Code-Programm auch praktische Accessoires parat hält. Mit einem zweiarmigen Handtuchhalter, einem Badetuchhalter, einem Handtuchring, einer Bürstengarnitur und einem Papierhalter feiert das Design-Accessoire im günstigen Preis-Segment Premiere – und lässt beim Badbenutzer keine Wünsche offen. Keine Frage: Mit D-Code steht dem kompletten Bad aus einem Guss nichts mehr im Wege!

**In many cases it is the tiny practical details that make the difference.** The useful accessories in the D-Code range include a two-bar hand towel rail, bath towel rail, hand towel ring, toilet brush set and paper holder – designer accessories for all requirements at an affordable price. In summary, D-Code offers a consistently designed complete bathroom that will satisfy all tastes.

**Ce sont souvent les petits détails qui font qu'une salle de bains est vraiment confortable.** C'est pourquoi la gamme D-Code compte également quelques accessoires pratiques. Un porte-serviettes à deux branches, un porte-serviettes de bain, un anneau porte-serviettes, un serviteur WC et un distributeur de papier hygiénique font leur entrée dans le monde des accessoires design à des prix avantageux et répondent à toutes les attentes du consommateur. La question ne se pose même pas : avec D-Code rien ne vient plus contrarier la salle de bains complète sortie du même moule !

**Het zijn vaak de details die een badkamer pas echt comfortabel maken.** Mooi dat het D-Code-programma ook praktische accessoires omvat. Met een twee-armige handdoekhouder, een badhanddoekhouder, een handdoekring, een borstelgarnituur en een closetrolhouder heeft het design-accessoire de primeur in het voordelige prijssegment – en komt het tegemoet aan alle wensen van de badkamergebruiker. Geen twijfel mogelijk: met D-Code staat de totaalbadkamer uit één stuk niets meer in de weg!





# 0099201000



# 0099181000



# 0099161000



# 0099211000



# 0099041000



# 0099121000



# 0099231000



# 0099241000



# 0099221000



# 0099141000



# 0099271000



# 0099251000



# 0099151000



# 0099261000

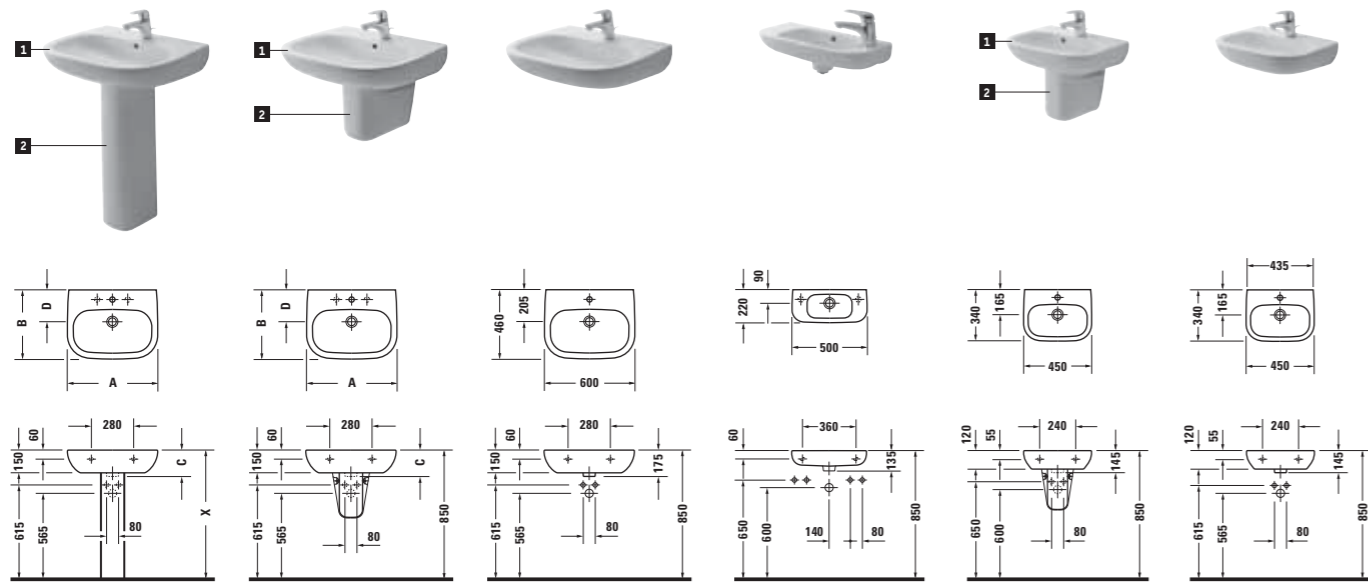

|        | A   | B   | C   | D   |
|--------|-----|-----|-----|-----|
| 231065 | 650 | 500 | 180 | 205 |
| 231060 | 600 | 460 | 175 | 205 |
| 231055 | 550 | 430 | 175 | 210 |

- # 23106500002 ● ○ ○
- # 23106500302 ● ● ●
- # 23106000002 ○ ○ ○
- # 23106000302 ● ● ●
- # 23105500002 ○ ○ ○
- # 23105500302 ● ● ●
- # 08632700002
- # 23106500002 ● ○ ○
- # 23106500302 ● ● ●
- # 23106000002 ○ ○ ○
- # 23106000302 ● ● ●
- # 23105500002 ○ ○ ○
- # 23105500302 ● ● ●
- # 08571800002
- # 23116000002 ●
- # 23116000702 ⊗
- # 07065000002 ⊗
- # 07065000082 ● (r)
- # 07065000092 ● (l)
- # 07054500002 ●
- # 08571700002
- # 07074500002 ●
- # 07074500702 ⊗

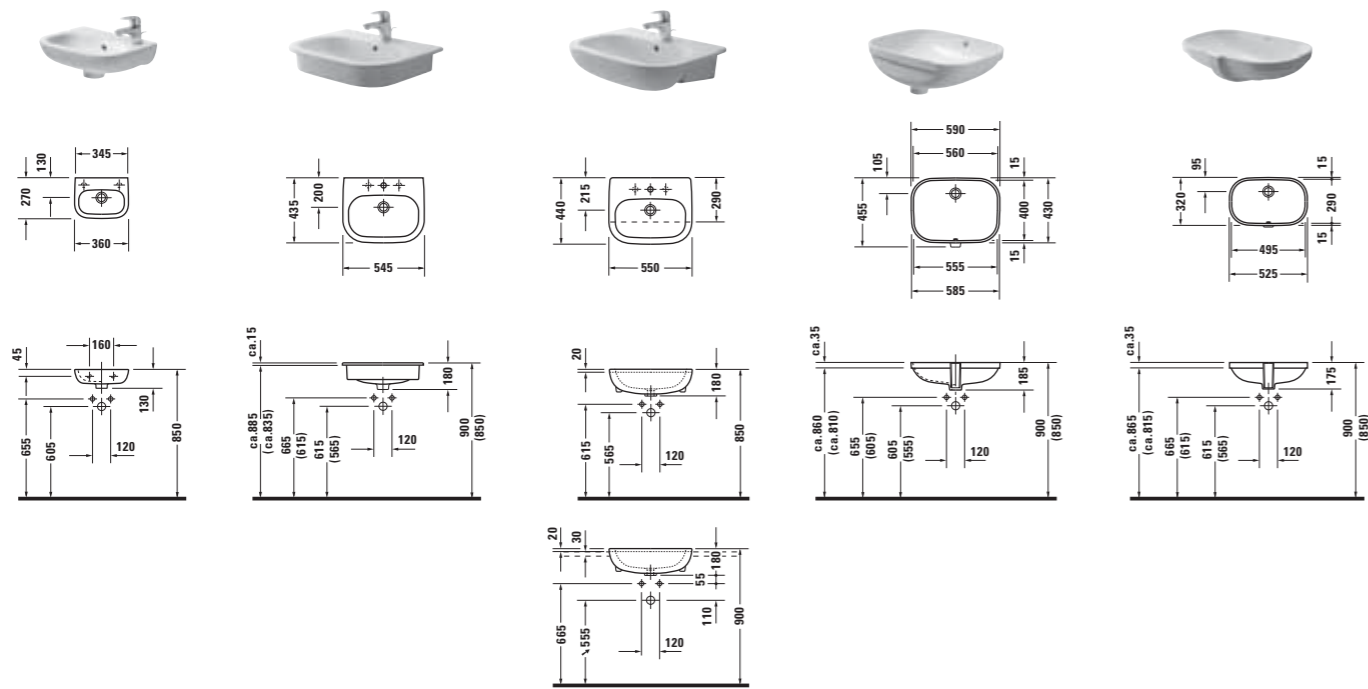

- # 07053600002 ● ●
- # 07053600082 ● ● (r)
- # 07053600092 ● ● (l)
- # 0337540000 ○ ○ ○ ⊗
- # 0337540030 ● ● ● ⊗
- # 0339550000 ● ● ⊗
- # 0339550030 ● ● ● ⊗
- # 0338560000 ⊗ ⊗
- # 0338490000 ⊗ ⊗

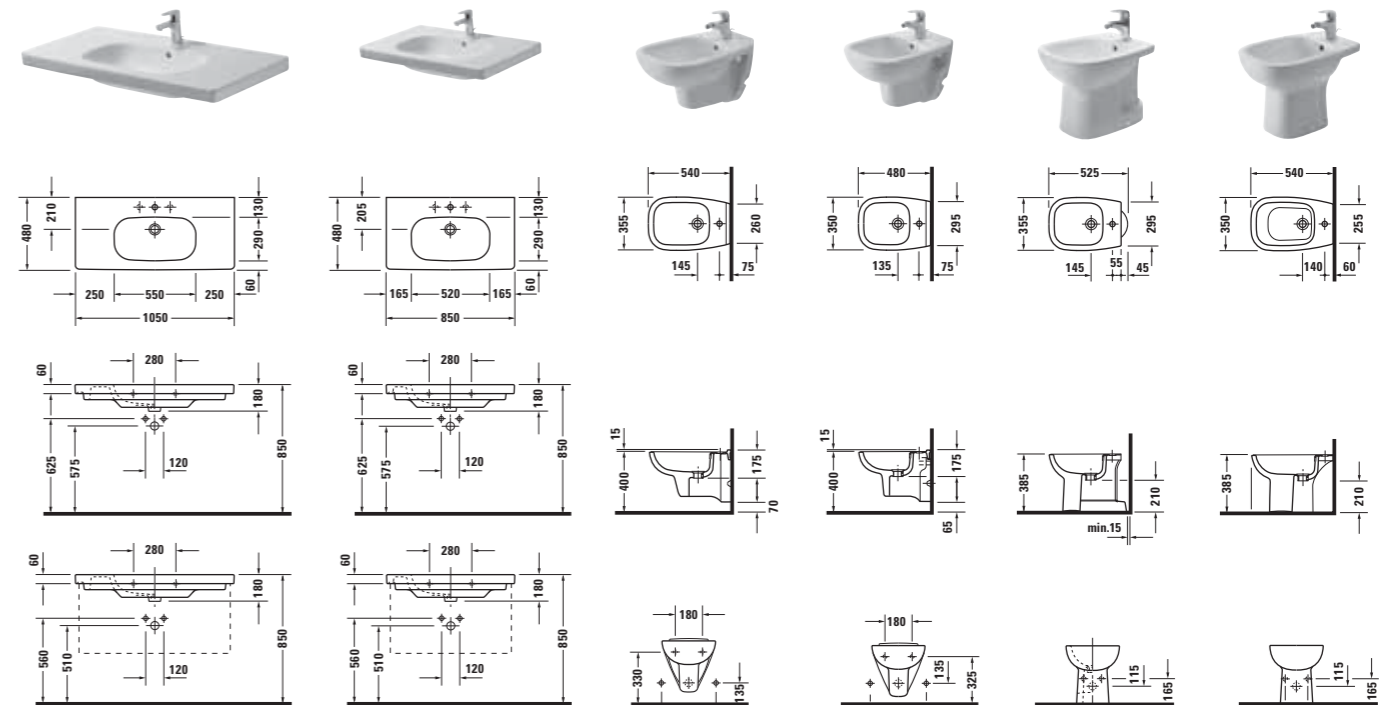

- # 03421000002 ●
- # 03421000302 ● ● ●
- # 03428500002 ● ● ●
- # 03428500302 ● ● ●
- # 22361500002 ●
- # 22371500002 ●
- # 22371000002 ●
- # 22381000002 ●

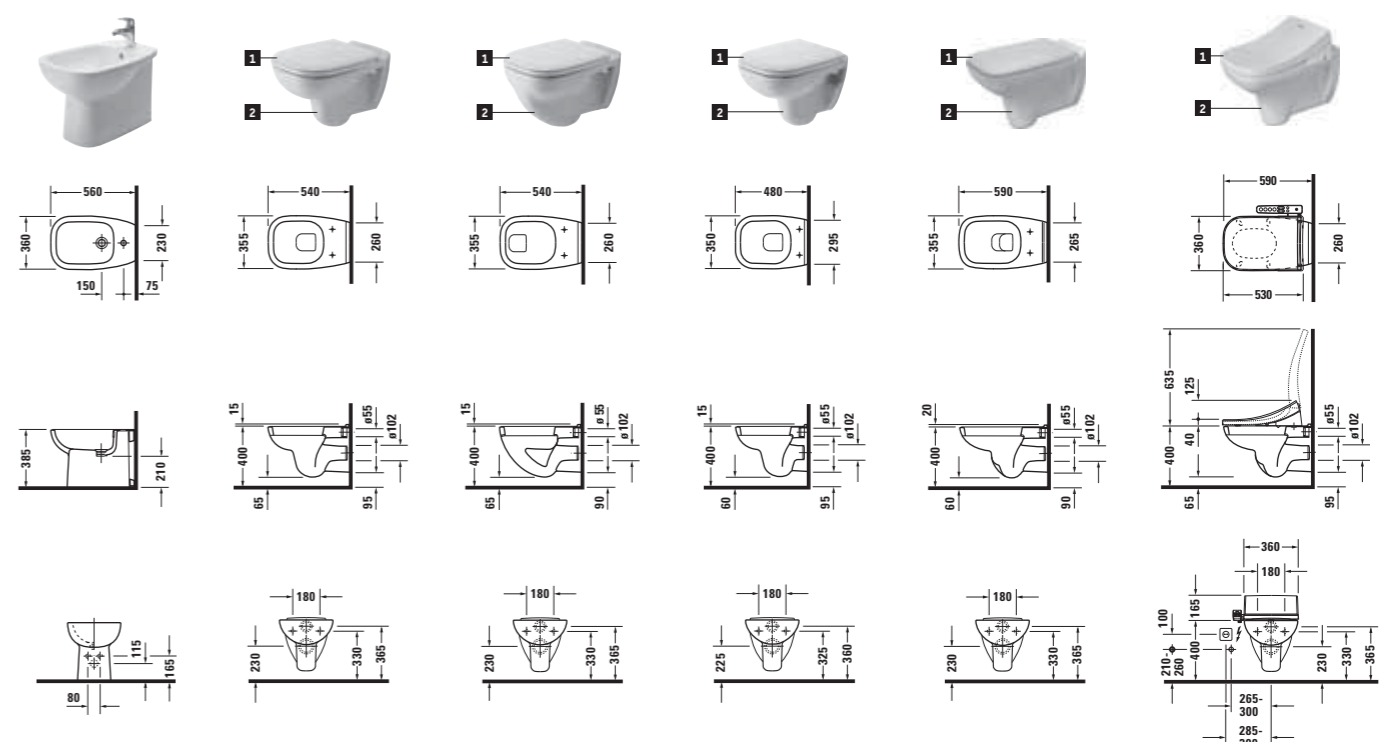

- # 22411000002 ●
- # 0067310000
- # 0067390000 (SoftClose)
- # 22090900002 ● ◀ ▶
- # 0067310000
- # 0067390000 (SoftClose)
- # 22100900002 ● ◀ ▶
- # 0067310000
- # 0067390000 (SoftClose)
- # 22110900002 ● ◀ ▶
- # 22230900002 ● ◀ ▶
- # 0067410000
- # 0062090096 (Automatic closure)
- # 22230900002 ● ◀ ▶
- # 610100 00 . . . . 00\* (SensoWash)
- # 22230900002 ● ◀ ▶

Technical drawings of various toilet models. Each model is shown from a top-down perspective and a side profile. Dimensions include seat width, height, and bowl depth. Part numbers are listed below each drawing.

**Model 1:** # 0067310000 (SoftClose), # 0067390000 (SoftClose), # 21080900002, # 21090900002, # 21100100002, # 21150900002, # 21110100002, # 0927000004, # 0927100004

**Model 2:** # 0067310000 (SoftClose), # 0067390000 (SoftClose), # 21180900002, # 0927000004, # 0927100004

**Model 3:** # 0067410000, # 0062090096 (SoftClose), # 21420900002, # 0927000004, # 0927100004

**Model 4:** # 610100 00...00\* (SensoWash), # 21420900002, # 0927000004, # 0927100004

Technical drawings of bidet models. Each model is shown from a top-down perspective and a side profile. Dimensions include seat width, height, and bowl depth. Part numbers are listed below each drawing.

**Model 5:** # 0014220000, # 8990250006

**Model 6:** # 0067410000, # 0062090096 (SoftClose), # 21420900002, # 0927000004, # 0927100004

**Model 7:** # 610100 00...00\* (SensoWash), # 21420900002, # 0927000004, # 0927100004

\* Weitere Informationen siehe aktuelle Preisliste. For further information see current pricelist.  
 Pour de plus amples informations, consulter le tarif actuel. Voor verdere informatie zie actuele prijslijst.  
 1) Druckspüler. Flushometer. Robinet de chasse. Drukspoeler  
 2) Spülkasten. Cistern. Réservoir. Reservoir

Technical drawings of bidet models. Each model is shown from a top-down perspective and a side profile. Dimensions include seat width, height, and bowl depth. Part numbers are listed below each drawing.

**Model 8:** # 0829300000, # 0829300007, \* Wasseranschluss. Water supply. Raccordement à l'eau. Wateraansluiting

**Model 9:** # 0828300000, # 0828300007

**Model 10:** # 0828300066, # 0828300067

Technical drawings of various bathroom accessories. Each drawing shows the item with its dimensions. Part numbers are listed below each drawing.

**Model 11:** # 0099171000, # 0099181000, # 0099191000, # 0099201000, # 0099211000, # 0099041000, # 0099221000

**Model 12:** # 0099231000, # 0099241000, # 0099251000, # 0099261000, # 0099271000, # 0099121000

**Model 13:** # 0099141000, # 0099151000, # 0099161000

Passendes Badmöbelprogramm Ketho und X-Large siehe aktuelle Preisliste.  
 Suitable bathroom furniture programme Ketho and X-Large see the current price list.  
 Possibilité de combinaison avec les meubles de la série Ketho et X-Large, cf partie meuble du tarif.  
 Voor passende meubelen uit de series Ketho en X-Large zie actuele prijslijst.



# 700102 00 0 00 0000, 1500 x 750 mm  
 # 700103 00 0 00 0000, 1600 x 700 mm  
 # 700105 00 0 00 0000, 1700 x 700 mm  
 # 700107 00 0 00 0000, 1700 x 750 mm  
 Einbauversion.  
 Built-in.  
 Version à encastrer.  
 Inbouwversie

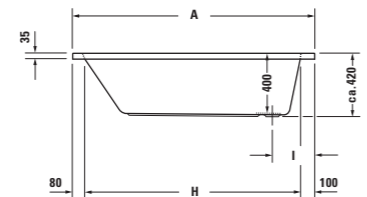
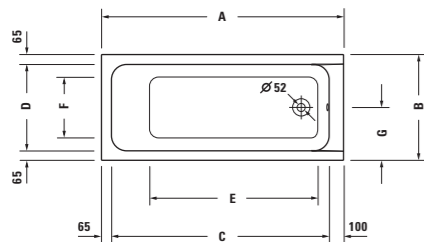

|        | A    | B   | C    | D   | E    | F   | G   | H    | I   |
|--------|------|-----|------|-----|------|-----|-----|------|-----|
| 700102 | 1500 | 750 | 1335 | 620 | 1020 | 460 | 375 | 1320 | 275 |
| 700103 | 1600 | 700 | 1435 | 570 | 1115 | 400 | 350 | 1420 | 280 |
| 700105 | 1700 | 700 | 1535 | 570 | 1210 | 400 | 350 | 1520 | 275 |
| 700107 | 1700 | 750 | 1535 | 620 | 1200 | 430 | 375 | 1520 | 280 |

# 700102 00 0 00 0000, 1500 x 750 mm  
 # 700103 00 0 00 0000, 1600 x 700 mm  
 # 700105 00 0 00 0000, 1700 x 700 mm  
 # 700107 00 0 00 0000, 1700 x 750 mm  
 Mit optionaler Wannenverkleidung.  
 With optional bathtub panel.  
 Avec habillage en option.  
 Optioneel met bad paneel \*

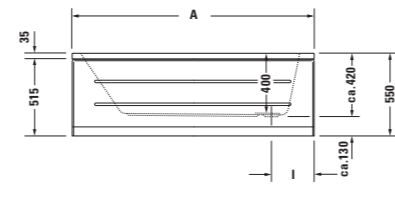

# 700104 00 0 00 0000, 1700 x 700 mm  
 # 700106 00 0 00 0000, 1700 x 750 mm  
 Einbauversion.  
 Built-in.  
 Version à encastrer.  
 Inbouwversie

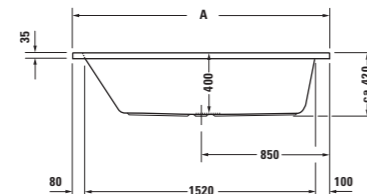
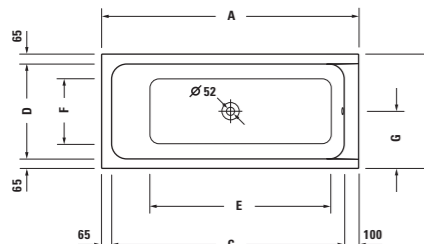

|        | A    | B   | C    | D   | E    | F   | G   |
|--------|------|-----|------|-----|------|-----|-----|
| 700104 | 1700 | 700 | 1535 | 570 | 1210 | 400 | 350 |
| 700106 | 1700 | 750 | 1535 | 620 | 1200 | 430 | 375 |

# 700104 00 0 00 0000, 1700 x 700 mm  
 # 700106 00 0 00 0000, 1700 x 750 mm  
 Mit optionaler Wannenverkleidung.  
 With optional bathtub panel.  
 Avec habillage en option.  
 Optioneel met bad paneel \*

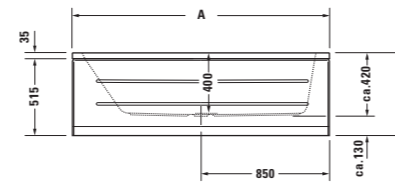

# 700108 00 0 00 0000, 1800 x 800 mm  
 Einbauversion.  
 Built-in.  
 Version à encastrer.  
 Inbouwversie

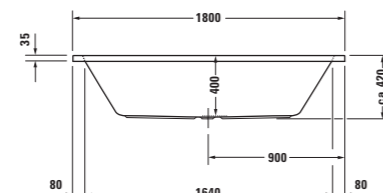
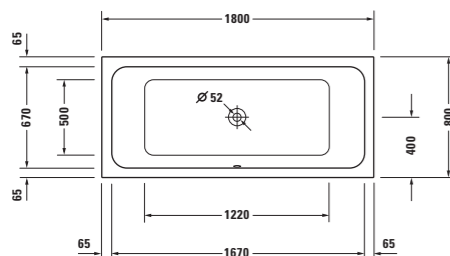

# 700108 00 0 00 0000, 1800 x 800 mm  
 Mit optionaler Wannenverkleidung.  
 With optional bathtub panel.  
 Avec habillage en option.  
 Optioneel met bad paneel \*

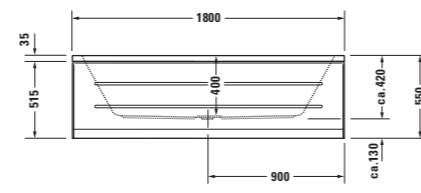

# 700139 00 0 00 0000, 1400 x 1400 mm  
 Einbauversion.  
 Built-in.  
 Version à encastrer.  
 Inbouwversie

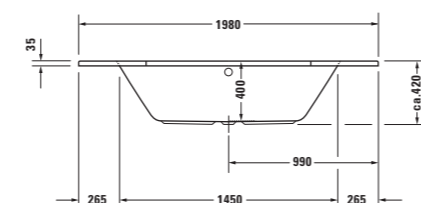
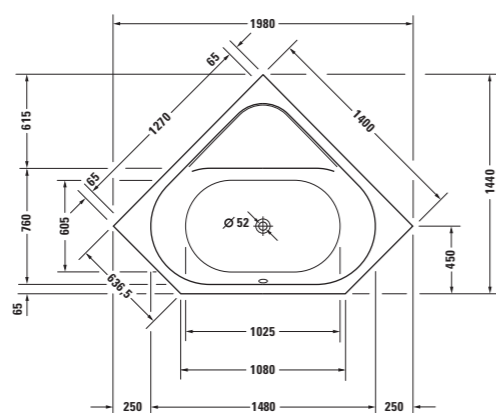

# 700140 00 0 00 0000, 1900 x 900 mm  
 Einbauversion.  
 Built-in.  
 Version à encastrer.  
 Inbouwversie

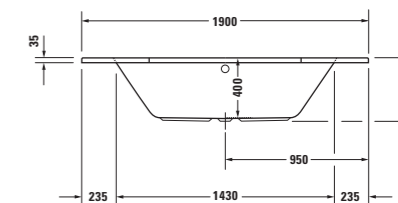
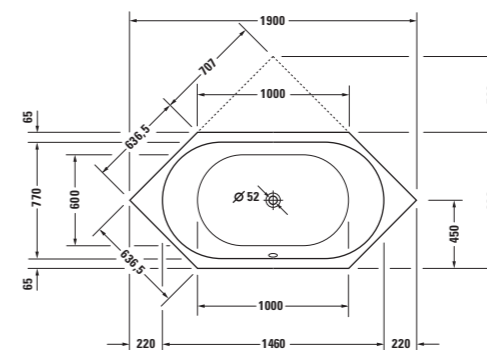

# 720062 00 0 00 0000, 800 x 800 mm  
 # 720063 00 0 00 0000, 900 x 900 mm  
 # 720064 00 0 00 0000, 1000 x 1000 mm

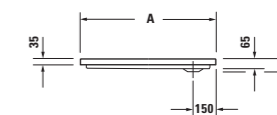
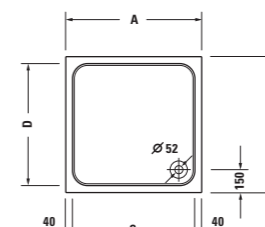

|        | A    | B    | C   | D   |
|--------|------|------|-----|-----|
| 720062 | 800  | 800  | 720 | 720 |
| 720063 | 900  | 900  | 820 | 820 |
| 720064 | 1000 | 1000 | 920 | 920 |



# 720065 00 0 00 0000, 900 x 750 mm  
 # 720066 00 0 00 0000, 900 x 800 mm  
 # 720067 00 0 00 0000, 1000 x 800 mm  
 # 720068 00 0 00 0000, 1000 x 900 mm

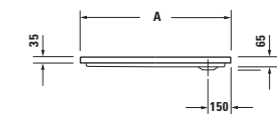
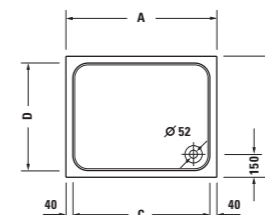

|        | A    | B   | C   | D   |
|--------|------|-----|-----|-----|
| 720065 | 900  | 750 | 820 | 670 |
| 720066 | 900  | 800 | 820 | 720 |
| 720067 | 1000 | 800 | 920 | 720 |
| 720068 | 1000 | 900 | 920 | 820 |



# 720069 00 0 00 0000, 900 x 900 mm  
 # 720070 00 0 00 0000, 1000 x 1000 mm

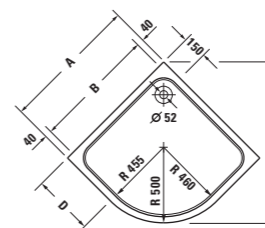

|        | A    | B   | C    | D   | E    |
|--------|------|-----|------|-----|------|
| 720069 | 900  | 820 | 1065 | 400 | 1272 |
| 720070 | 1000 | 920 | 1207 | 500 | 1414 |



# 720074 00 0 00 0000, 800 x 800 mm  
 # 720075 00 0 00 0000, 900 x 900 mm  
 # 720076 00 0 00 0000, 1000 x 1000 mm

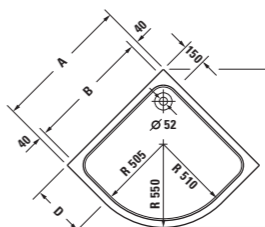

|        | A    | B   | C    | D   | E    |
|--------|------|-----|------|-----|------|
| 720074 | 800  | 720 | 900  | 250 | 1126 |
| 720075 | 900  | 820 | 1042 | 350 | 1267 |
| 720076 | 1000 | 920 | 1184 | 450 | 1408 |

\* Passende Wannenverkleidungen siehe aktuelle Preisliste. Suitable bathtub panels see current pricelist.  
 Habillages de baignoire correspondants, voir le tarif en vigueur. Passende meubelpanelen zie actuele prijslijst.

Alle D-Code Wannen sind mit einem speziellen Jet-Whirlsystem erhältlich. Nähere Informationen siehe aktuelle Preisliste.  
 All D-Code bathtubs are available with a special jet whirlsystem. See current price list for further information.  
 Toutes les baignoires D-Code sont disponibles avec un système Jet special. Pour de plus amples informations, voir le tarif en vigueur.  
 Alle D-Code baden zijn met een speciaal Jet-Whirlsysteem verkrijgbaar. Voor meer informatie zie actuele prijslijst

- X** Genaues Maß durch Unterstellen der Säule ermitteln. To determine height please set washbasin on pedestal.  
 Définir les dimensions exactes par rapport au positionnement de la colonne. Precieze maten t.o.v. de plaatsing van de zuil aangeven  
 Bei Verwendung des Designsiphon. With usage of design siphon. Pour l'utilisation du siphon design. Als de designsifon gebruikt wordt
- ☒ Ohne Hahnloch. Without tap hole. Sans trou. Zonder kraangat
- 1 Hahnloch vorgestochen. 1 pre-punched tap hole. 1 trou prépercé. 1 voorgestoken kraangat
  - Hahnloch durchgestochen. 1 tap hole punched. 1 trou percé. Kraangat doorgestoken
  - 2 Hahnlöcher vorgestochen, links und rechts für 2 Armaturen. 2 pre-punched tap holes left and right for 2 taps.
  - 2 trous prépercés, gauche et droite pour é robinets. 2 voorgestoken kraangaten, links en rechts voor 2 kranen
  - ● 1 Hahnloch durchgestochen, 2 weitere Hahnlöcher möglich (bitte bei Bestellung angeben).  
 1 tap hole punched, 2 additional tap holes are possible (please indicate when ordering). 1 trou percé, 2 trous supplémentaires possibles (spécifier à la commande).  
 1 doorgestoken kraangat, 2 verdere kraangaten mogelijk (bij bestelling aangeven)
  - ● ● 3 Hahnlöcher durchgestochen. 3 tap holes punched. 3 trous percés. 3 Kraangaten doorgestoken
- (r) Rechts. Right. Droite. Rechts
- (l) Links. Left. Gauche. Links
- ⌵ Montage von oben. Installation from above. Montage par-dessus. Montage van boven
- ⌶ Montage von unten. Installation from below. Montage par dessous. Montage van onder
- Abgang vertikal. Sortie verticale. Afvoer verticaal
- Abgang horizontal. Horizontal outlet. Sortie horizontale. Afvoer horizontaal
- ♣ Steht für alle WCs und Spülkästen, die mit 6 Liter Spülwassermenge auskommen. Water saving 6-liter flush.  
 Accompagne les WC's et réservoirs, permettant un rinçage économique de 6 litres. Staat voor alle WC's en reservoirs, die met slechts 6-liter water kunnen spoelen
- Anschluss links. Side supply, left. Alimentation latérale à gauche. Aansluiting links
- ← Anschluss rechts. Side supply, right. Alimentation latérale à droite. Aansluiting rechts
- ↔ Anschluss mitte. Back supply. Alimentation arrière. Aansluiting midden
- ↙ Anschluss unten links. Bottom left supply. Alimentation dessous gauche. Aansluiting links onder
- ✈ Mit Fliege. With fly. Avec mouche. Met vlieg



Keramik.  
 Ceramic.  
 Céramique.  
 Keramiek

Acryl.  
 Acrylic.  
 Acrylique.  
 Acryl

00 Weiß (Alpin). White (Alpin).  
 Blanc (Alpin). Wit (Alpin).

D-Code



Technische Verbesserungen und optische Veränderungen an den abgebildeten Produkten behalten wir uns vor.  
 We reserve the right to make technical improvements and enhance the appearance of the products shown.  
 Nous nous réservons de droit d'apporter des améliorations techniques et de modifier l'apparence visuelle des produits présentés.  
 Technische verbeteringen en optische wijzigingen ten opzichte van de afgebeelde producten voorbehouden